

ca 41580

TESIS
C05994
534

UNIVERSIDAD CATOLICA ANDRES BELLO
FACULTAD DE HUMANIDADES Y EDUCACION
ESCUELA DE COMUNICACION SOCIAL

PERFIL DE LOS DOCENTES EN EL AREA DE
COMUNICACION SOCIAL
(UCAB-UCV)

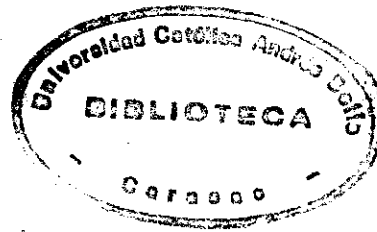

Trabajo de grado presentado para optar al título de
Licenciado en Comunicación Social.

Prof: Aguirre, Jesús María

Alumno (s): Salazar G., Mónica del V.
Sarmiento G., Mabel J.

Caracas, 28 de septiembre de 1.994

UNIVERSIDAD CATOLICA ANDRES BELLO
FACULTAD DE HUMANIDADES Y EDUCACION
ESCUELA DE COMUNICACION SOCIAL

PERFIL DE LOS DOCENTES EN EL AREA DE
COMUNICACION SOCIAL
(UCAB-UCV)

Trabajo de grado presentado para optar al título de
Licenciado en Comunicación Social.

Prof: _____

Alumno (s): Salazar G., Mónica del V.
Sarmiento G., Mabel J.

Caracas, 28 de septiembre de 1.994

Evaluada por:

Tutor (o Profesor Guía): _____

Jurado: _____

DEDICATORIA

A la Virgen del Valle: por ser la estrella en el firmamento que ilumina mi camino.

A mis padres: Por su amor incondicional. A ustedes debo lo que hoy soy. Simplemente GRACIAS.

A mis Abuelitas; porque aún cuando no están físicamente a mi lado sé que hoy celebran conmigo este triunfo alcanzado.

A mis hermanos Richard, Ronald, Rafael Eduardo y Mario, por haber creído siempre que podía lograrlo. Los quiero mucho.

Mónica Salazar Guerra

DEDICATORIA

A todos los docentes, de cualquier especialidad, para que asuman el reto de propagar una real enseñanza, forjadora de conciencias y de hombres críticos; lejos de los mitos de la piratería y de la mala preparación académica y profesional.

Mabel Sarmiento Garmendia

AGRADECIMIENTOS

En primer lugar a Dios por darme la familia que tengo. Por permitirme vivir y disfrutar este triunfo.

A María Cova, porque llegue a su casa cuando me sentía sin apoyo y desamparada. Gracias por quererme como una hija. Ese cariño es recíproco.

A mis primas, Edmary, Liliam y Mariedly por haberme aceptado como soy. Por su paciencia y su cariño de hermana (así lo siento, gracias).

A los amigos por su apoyo incondicional y su amistad.

A José Augusto Rondón, gran amigo. Gracias por fotocopiar gran número de las encuestas para la investigación.

A Jesús María Aguirre, por su tiempo y dedicación en la asesoría de nuestro trabajo.

A Marcelino Bisbal por su oportuna colaboración a la hora de analizar los datos de esta investigación.

A todos ellos gracias.

Mónica Salazar Guerra.

AGRADECIMIENTO

A mis padres, a Lisett y a Luisito.

por ser comprensivos y pacientes

¡Los quiero mucho!

A Jesús María Aguirre

Por su ánimo y apoyo incondicional en la
realización de esta investigación.

A Marcelino Bisbal

Por la colaboración prestada.

A All y a Manuel

Por ser tan servidores

¡Gracias muchachos!

Mabel Sarmiento Garmendia

INDICE

DEDICATORIAS

AGRADECIMIENTOS

INTRODUCCIÓN	1
CAPÍTULO I	4
EVOLUCIÓN DE LA ENSEÑANZA	4
CAPÍTULO II	13
FORMACIÓN DE PROFESORES DE COMUNICACIÓN SOCIAL ...	13
II.a. PROFESORES DEL PERIODISMO	19
II.b QUÉ SE DEBE ENSEÑAR EN UNA ESCUELA DE COMUNICACIÓN SOCIAL	25
CAPÍTULO III	30
PULITZER Y EL PAPEL DEL COMUNICADOR	30
CAPÍTULO IV	35
ESTUDIOS SOBRE LOS INICIOS DE LA ENSEÑANZA DE LA COMUNICACIÓN SOCIAL EN AMERICA LATINA	35
CAPÍTULO V	40
ESCUELAS DE PERIODISMO EN AMÉRICA LATINA MÉXICO, CHILE, VENEZUELA	40
V.a. PERIODISMO Y UNIVERSIDAD EN MÉXICO	42
V.b PERIODISMO Y UNIVERSIDAD EN CHILE	47

V.c. ESCUELAS DE COMUNICACIÓN SOCIAL, EN VENEZUELA	51
V.c.1 ESCUELA DE COMUNICACIÓN SOCIAL DE LA UCAB	52
V.c.2. ESCUELA DE COMUNICACIÓN SOCIAL DE LA UCV	58
V.c.3. ESCUELA DE COMUNICACIÓN SOCIAL DE LA UNIVERSIDAD DEL ZULIA	66
CAPÍTULO VI	71
VI.a PROBLEMA	71
VI.b OBJETIVOS	73
VI.c METODOLOGÍA	74
VI.d SELECCION DE LA MUESTRA	76
VI.e DISEÑO DE ENCUESTA	77
VI.d PROCEDIMIENTO DE ANÁLISIS	78
CAPÍTULO VII	80
ANÁLISIS DE RESULTADOS	80
1. COMPOSICIÓN POR SEXO	82
2. COMPOSICIÓN POR EDAD	84
3. NIVELES DE ESTUDIOS UNIVERSITARIOS	89
3.1. Graduados en Comunicación	89

3.2. INSTITUCIÓN EN LA CUAL CURSÓ ESTUDIOS UNIVERSITARIOS	91
4. MENCIÓN	93
5. FECHA DE GRADUACIÓN	97
6. POST-GRADO	100
7. EXPERIENCIA LABORAL EN LA DOCENCIA	105
9. ¿TIENE UN SÓLO TRABAJO O MÁS DE UNO?	111
10. TIEMPO DE DEDICACIÓN	115
11. RAZÓN QUE PREVALECIÓ EN LA ESCOGENCIA DE LA CARRERA	122
12. ¿SE CONSIDERA SATISFECHO O INSATISFECHO? ...	125
13. DEFINICIÓN DEL COMUNICADOR QUE SE DEBE FORMAR	127
14. ¿CUÁL APTITUD CONSIDERA UD. QUE DEBE POSEER PRINCIPALMENTE UN DOCENTE EN EL ÁREA DE LA COMUNICACIÓN SOCIAL?	129
15. TAREAS QUE REALIZAN EN SUS PUESTOS DE TRABAJO	132
16. MATERIAS DENTRO DE LA CARRERA MÁS IMPORTANTES	133
17. FASES DE FORMACIÓN DEL COMUNICADOR SOCIAL ...	134
18. EXISTE CORRESPONDENCIA ENTRE LOS CONTENIDOS DE LOS PROGRAMAS Y LA PARTE LABORAL?	137
19. PROFESORES EXPOSITIVOS Y PARTICIPATIVOS	139

20. NIVEL DE EVALUACIÓN EMPLEADA	141
21. LA INSTITUCIÓN PARA LA CUAL TRABAJA, LE OFRECE OPORTUNIDADES PARA MEJORAR SU CAPACIDAD INTELECTUAL Y PEDAGÓGICA	142
22. INTERVIENEN LOS GREMIOS EN LA VIDA ÉTICA Y PROFESIONAL	144
23. ENTRE LOS COMUNICADORES CUÁLES OBJETIVOS PREVALECE EN LA ORIENTACIÓN DEL TRABAJO	147
24. ABRIR NUEVAS MENCIONES	150
25. OCUPACIONES DENTRO DEL CAMPO LABORAL MÁS PRESTIGIOSAS	151
26. PROFESIONES CON MÁS PRESTIGIO DENTRO DE LA SOCIEDAD	154
27. LA FORMACIÓN ACADÉMICA HA CONTRIBUIDO HA MEJORAR LOS ASPECTOS PERSONALES DEL COMUNICADOR SOCIAL?	155
28. COMUNICADORES MODELOS	157
29. MAYORES DEFICIENCIAS DE LAS ESCUELAS	159
CAPÍTULO VIII	161
CONCLUSIONES	162
BIBLIOGRAFÍA	168
ANEXOS	172

INTRODUCCION

Nuestro objeto de estudio no tuvo que ver directamente con las instituciones de los medios de comunicación, ni con los mensajes y efectos que de ellas se han derivado, más bien desde una perspectiva de tipo sociológica, pretendemos estudiar a los docentes a las Escuelas de Comunicación Social de la Universidad Católica Andrés Bello y de la Universidad Central de Venezuela. Es decir, diagnosticar a los agentes formadores de los futuros profesionales de la Comunicación Social.

Para lograr este objetivo central; consideramos analíticamente importante ubicar en términos generales la problemática de investigación, revisando algunas de las características de la evolución de la enseñanza, (Capítulo I).

De esta revisión logramos recopilar una serie de datos sobre la formación académica de los profesores de Comunicación Social y los planes de enseñanza.

Igualmente, exponemos una breve descripción de lo que el Norteamericano Joseph Pulitzer considera debe ser el papel fundamental del comunicador.

Cabe destacar aquí, que la mención hecha a Pulitzer es debido a la importancia de su labor por la lucha de una preparación académica mínima en los Estados Unidos, donde se crearon las primeras Escuelas de Comunicación.

Seguidamente, presentamos los estudios sobre la enseñanza de la Comunicación Social en América Latina, ello como un referente teórico para nuestra temática de investigación.

Finalizando esta primera parte, haremos un esbozo y resumen del origen y situación histórica que marca el comienzo de las Escuelas de Comunicación Social a nivel Latinoamericano, tomando en cuenta las universidades de México y Chile; por fin, nos detenemos en las tres principales Escuelas del país (UCAB, UCV, LUZ).

El capítulo II corresponde a la metodología empleada, para desarrollar la investigación.

Aquí, nos planteamos nuestra inquietud sobre la práctica profesional de los docentes de las Escuelas objeto de estudio.

Esto con el propósito de juzgar la formación universitaria, las actividades académicas y las profesiones de los docentes que imparten clases en estas universidades.

Para ello, quisimos conocer las opiniones y/o expectativas laborales que tienen estos docentes en torno a la profesión; así como también, los métodos pedagógicos aplicados por ellos en la enseñanza de las cátedras impartidas.

En el Capítulo III, tomando en cuenta los resultados obtenidos, hemos realizado una comparación detallada de los aspectos tales como: edad, sexo, nacionalidad, estado civil, niveles de estudio universitarios, experiencia académica y profesional, entre otras para culminar con esta parte introductoria, esperamos que, con la lectura de este trabajo, se desprendan diferentes iniciativas tendientes a fortalecer y construir un espacio académico de mejor calidad y perspectiva hacia el futuro.

Estamos convencidas que para definir los programas, rutas y proyectos de desarrollo y consolidación del sistema educativo nacional, a nivel superior, se requiere generar conocimientos suficientes sobre sus distintos elementos constitutivos. Particularmente, es imperioso conocer cada vez con mayor precisión, la génesis, desarrollo y situación de sus cuerpos académicos, de los cuales se sigue ignorando muchos aspectos y que son fundamentales en la preparación fundamental.

CAPITULO I
EVOLUCION DE LA ENSEÑANZA

CAPITULO I

EVOLUCION DE LA ENSEÑANZA

La rápida evolución de las necesidades de la sociedad durante estos últimos años, ha dado lugar a la aparición de análisis más numerosos y variados de la enseñanza, el aprendizaje, la escuela y las obligaciones que les incumbe. Esos análisis muestran todos cada vez, más frecuentemente una tendencia a favorecer el desarrollo socio-económico a costa de la visión cualitativa. Los especialistas son unánimes en reconocer que la vida exige un aprendizaje individual y continuo así como el desarrollo.

Por esa razón en los último decenios las cuestiones que se nos plantean no sólo se refieren al contenido o volumen de la enseñanza, sino también a la manera de impartirla. Esta es una consideración que las universidades y cada centro de educación por separado no pueden ni deben ignorar y que se nos impone la necesidad de emprender acciones tanto en lo que se refiere a la investigación pedagógica como lo relativo al trabajo universitario propiamente dicho.

A medida que varían las condiciones sociales deben cambiar también el contenido de la enseñanza, puesto que la enseñanza fue durante siglos el único medio de adquirir

conocimiento, mientras que actualmente, otros factores más numerosos y generalizados interfieren indirectamente en el proceso de la enseñanza y aprendizaje, tendencia que se agudizará aún más en el futuro.

El problema de la educación en nuestro país pasa por diferentes perspectivas. Algunas de ellas ya han sido analizadas por especialistas en la materia con vigor y seriedad, por lo que resulta más adecuado transcribir algunos de los aspectos, que pretender hacer nuevos planteamientos en torno al problema.

Cuando se habla de educación, nos remitimos al hombre que hay que educar, y este hombre es el estudiante cuyo destino está en manos de los padres en primera instancia y de los enseñantes en segunda.

Estas relaciones implican procesos comunicativos particulares, según las situaciones y la psicología evolutiva de las personas.

En vista de ello, lo que hace difícil la situación de los educadores a nivel superior, es el hecho de que la lógica científica no es la misma que la lógica del aprendizaje. De ahí una nueva tarea para los docentes: enseñar a los alumnos y habituarlos a aprender.

De allí que comunicación y enseñanza sean parte de una misma realidad. Una realidad que supone la inclusión del concepto de enseñanza en el más amplio de comunicación. En otras palabras enseñar siempre es comunicar, pero no siempre comunicación es enseñanza.

Es por eso que nuestra sociedad debe ser aligerada de pesos muertos y de inercias sociológicas. Tenemos que obligarnos al mínimo de responsabilidades para poder poseer la libertad de ser más creativos e incentivos.

Es ingenuo y hasta de mala fe, esperar que un sistema educativo desarrolle seres inteligentes, si todas las fuerzas de la cultura están dirigidas a desarrollar productores y consumidores. Si lo que deseamos para la sociedad cultural y futura es producción y bienestar material lo importante es producir técnicos. Pero muy pronto, en esa forma, la vida cultural terminaría identificándose con la vida técnica.

En una sociedad tecnificada el objeto número uno de la educación, no puede ser otro que la instrucción y la especialización. Pero si lo que deseamos es una humanidad en la que se pudiera vivir inteligentemente, tal vez necesitamos verificar algunos cambios inmediatos. Si los medios de comunicación, la familia, la política y las demás instituciones, están abocadas exclusivamente al desarrollo

económico y tecnológico, la educación en su sentido más amplio, no tiene la más mínima posibilidad de salir adelante. Lo único que queda a tal sistema es falsificar buenos productores y consumidores.

Por el contrario, una educación cuyo objetivo sea el desarrollo de la vida cultural, tendrá objetivos y metodologías muy diferentes, y hasta opuestos, a los de la educación que tienda a una mera civilización tecnificada.

Basta comprobar que en la actual pedagogía los educadores del aula de clases, viven divorciados de la propia cultura.

Lo que los profesores ofrecen desde la cátedra no siempre y necesariamente es cultura. En realidad cultura no se enseña. La cultura que se transmite en forma de enseñanza sería algo así como un "un conjunto de bienes de consumo", capaz de ser suministrado a los espíritus en pequeñas dosis.

Entonces, un hombre sería el hombre que se acomoda al modelo cultural aceptado por la sociedad. Dentro de un modelo o patrón cultural, le tocaría a los centros universitarios ser el agente transmisor de dicho modelo.

La misión habrá de consistir, en desarrollar adecuadamente y gradualmente en el alumno la capacidad de desafío frente a un mundo excesivamente culturizado, pero cada día menos humano.

Enfocada críticamente, la actual universidad no le abre al estudiante las puertas de la cultura, sino las de los bienes y por lo tanto las del poder.

Este profesor de facultad que Sartre, definió como "un señor que ha hecho una tesis -a veces ni eso- y que la recita durante todo el resto de su vida y para colmo - y amargura de los alumnos- se trata de un señor que ha adquirido el poder de imponer a la gente, en nombre del saber que ha acumulado, sus propias ideas".¹

Es por eso : por lo que la Universidad está lejos de ofrecer a sus estudiantes una percepción auténtica de los problemas nacionales, de los elementos alienantes de la cultura, de las teorías y doctrinas que llenan la cabeza y la memoria y desajustan la realidad acumulada. Está muy lejos la Universidad de ofrecer a los estudiantes un

¹ SARTRE, Jean Paul. INSTRUCCION EX CATEDRA Y DIFUSION DE LA CRISIS DEL SABER UNIVERSITARIO Y DEL DESCONTENTO ESTUDIANTIL. En Deslinde, Departamento de humanidades de la UNAM. México. 1972. Citada en PEDAGOGIA DE LA COMUNICACION. Autor Gutierrez, Francisco. Editorial Humanitas. Buenos Aires. 1975, 157 págs. Segunda Parte.

análisis serio de las situaciones de violencia y sus raíces, por ejemplo.

La Universidad con la participación responsable de los estudiantes, podría llegar a ser una institución abierta en la que los estudiantes sean capaces de poner en marcha sus propios programas. Mientras se siga frenando y limitando la capacidad creativa del hombre universitario, no se encontrarán las posibilidades de cambio.

El cambio en la educación, por su parte, no podrá darse sin una profunda modificación creativa del hombre educador. En primer lugar, es primordial enfrentarse al cambio con una actitud receptiva o por lo menos de expectación.

Ningún educador puede dejar de pensar y sentir que el cambio requiere la ruptura de muchas formas de ser y de hacer, que de suyo constituye una especie de anticipos, tanto más mortíferos cuanto más años se tengan y más "éxito académico" se haya cosechado.

En educación necesitamos menos tecnocracia y más hominización.

De ahí la importancia de determinar nítidamente el objeto de la enseñanza del periodismo, y demás áreas de la Comunicación Social en la escuela superior, para fijar la fórmula adecuada de los problemas y es por eso que la

escuela debería servir para "elevar" el nivel profesional de los comunicadores sociales, sustituyendo el aprendizaje empirista en las redacciones, televisoras y demás medios por la iniciación, racionalmente orientada por profesores.

Así, la Escuela de Periodismo, hoy de Comunicación Social no adiestrará, apenas a muchachos y muchachas para la profesión: ella los formará, los educará, ella los descubriría y desarrollaría en esos jóvenes, tendencias y aptitudes que, debidamente orientada conduzcan a una sólida formación humanística profesional.

Ciertamente, la Escuela debe continuar siendo el gran agente de la transmisión y distribución de los conocimientos intelectuales, pero la enseñanza de cualquier naturaleza que ella imparte, tanto en el campo de la ciencia y de la teoría, jamás podrá perder de vista los medios de que pueda echar mano para colocar toda especie de información al servicio del hombre, contribuyendo a su perfeccionamiento moral.

Por su parte, tomando lo más general, la Universidad como su nombre lo indica pretende en su interior la sabiduría, la ciencia hacia lo nuevo, hacia lo "transformador", no sólo en el ámbito de los social, sino también en el círculo de la ciencia y la tecnología.

Para estos profesores, tendrían que haber una "formación" en el sentido de la "formática" que les permita así atender a ese personaje singular que es el estudiante universitario. Ocurre en la Universidad venezolana que los estudiantes están llenos de "pasión innovadora" y sus profesores son en su gran mayoría muy conservadores en relación a los planteamientos y expectativas de los jóvenes. La cuestión es que la masificación de la enseñanza por una parte, la necesidad de formar recursos humanos para la docencia en el nivel superior de manera acelerada, ocasionaron el trauma entre otras cosas, de poderosas razones, de orden socio-económico de la Universidad venezolana y por qué no Latinoamericana.

En este sentido, creemos que la educación superior tiene que ser vista como un proyecto. Esto implica tomar en consideración un conjunto de variables, en donde se programen desde el presupuesto y el costo por alumno, hasta las variables socio-económicas y psicológicas.

La planificación de la educación tiene que abordar la problemática con la seguridad de las dificultades que se encontrarán a la hora de emprender los procesos de planificación y programación de proyectos, pero al mismo tiempo con la certeza de alcanzar metas y objetivos que contribuyan a resolver problemas verdaderos.

CAPITULO II
FORMACION DE PROFESORES DE
COMUNICACION SOCIAL

CAPITULO II

FORMACION DE PROFESORES DE COMUNICACION SOCIAL.

Pocos son los países que disponen de unos medios de comunicación bien definidos que no hayan intentado organizar la formación de los comunicadores sociales. Unos de los rasgos característicos de los programas de formación profesional de estos trabajadores es precisamente su rápida expansión.

El periodista nato puede cumplir casi todas sus funciones sin necesidad de una formación especial. Pero el carácter mismo de la profesión está evolucionando, modificando y ampliando su base.

El ejercicio de la profesión se hace cada vez más utilitario y menos literario, cambiando hasta su forma y contenidos expresivos. Es pues, necesaria una formación que permita al periodista y al comunicador social en general, satisfacer las necesidades complejas de la profesión. Es también necesario ajustar esta labor al medio social.

No cabe esperar resultados inmediatos. La formación de profesores competentes es un proceso todavía más largo y difícil. Las escuelas y departamentos de periodismo de los EE.UU donde tienen más tradición, están perfeccionando sus

equipos para sus tareas; la mayor parte disponen desde grandes imprentas hasta multimedia.

Pero aún en los EE.UU se reconoce que no sólo es preciso tecnificar a los nuevos comunicadores, sino también revisar periódicamente los programas de los cursos los métodos de investigación y de enseñanza.

Ha llegado el momento de hacer una evaluación realista y sistemática de la enseñanza de la carrera, tanto de las normas y sus condiciones actuales, como de sus deficiencias, ya que para poder establecer un sistema racional de formación, tanto como para estudiantes y profesores es necesario conocer las imperfecciones actuales.

"Hasta ahora, la enseñanza del periodismo se ha desarrollado al azar, a la merced de factores fortuitos, tales como el de los locales disponibles en las universidades, las necesidades de la prensa organizada y las posibilidades de empleo, todo ello sin tener en cuenta las exigencias de la sociedad moderna ni los principios fundamentales de la práctica del periodismo"²

² CHALAPATHI, Raúl. FORMACION DE PROFESORES DE PERIODISMO: citado en "La Formación de Periodistas", UNESCO. pág. 55.

La mayoría de las veces el intercambio de experiencias se limita a la esfera nacional. Se han realizado esfuerzos para llegar a una normalización mecánica, pero hasta ahora no se han intentado seriamente establecer normas de educación que sirvan de base para elevar el nivel profesional en la práctica.

Hacen falta más textos sobre la teoría y la práctica de la profesión. Las investigaciones, que se han realizado, principalmente en el ámbito nacional, han dado un resultado muy limitado.

Uno de los defectos más graves de la enseñanza del periodismo y demás ramas de la profesión, tal como se ha desarrollado en los últimos años, es cierta falta de compenetración entre la teoría y la práctica. La experiencia del profesor, desde que comienza a dictar su curso, se halla muchas veces divorciada de la práctica del periodismo y del comunicador social.

Además, los profesores suelen ser el producto de las escuelas. Falta a nuestra manera de ver, el intercambio entre la experiencia y la teoría, entre el diario y la escuela de periodismo, los medios audiovisuales, la radio y los profesores de radio, cine, TV. En las clases avanzadas la enseñanza teórica debería ir íntimamente ligada a la enseñanza práctica.

Si se quiere que tenga positivo valor la enseñanza de la Comunicación Social es preciso que los profesores, al igual que ocurre con los demás miembros del cuerpo de docentes, reciban una formación especial máxima, teniendo en cuenta el grado de especialización que se requiere hoy. Debería organizarse un intercambio regular entre las diversas escuelas de Comunicación Social. Deberían igualmente poseer los más amplios conocimientos profesionales y técnicos, tanto en la esfera nacional como internacional.

Por lo tanto, el profesor de esta disciplina debe tener, preferentemente, una buena experiencia, como ya lo mencionamos; no hablamos sólo de los maestros de las llamadas cátedras técnicas, pues es del todo evidente que ellas deben ser previstas por personas de buena formación profesional, que pasaron por todas las ramas principales de la actividad periodística.

Nos referimos a los profesores de cualquier cátedra en una escuela de comunicación. Todos deben haber tenido algún contacto con problemas de prensa, radiodifusión, televisión, publicidad, y demás áreas de la comunicación de modo que, no solamente conozcan las necesidades de su personal, sino que posean espíritu de comunicador, en el sentido que sepan dar prioridad en la enseñanza de sus

disciplinas al que verdaderamente se interese en la formación del profesional completo.

Además un profesor-comunicador tendrá siempre mejores recursos para incitar a la clase por medio de estímulos adecuados, estableciendo constantes nexos entre la materia enseñada y el ejercicio de la carrera, o refiriendo ocurrencias o anécdotas de la profesión, artificio útil para crear un ambiente favorable y despertar el interés de los alumnos.

Pero la formación profesional y personal no deben ir solas. La eficiencia del trabajo del docente depende, en buena parte, de varios factores, inclusive del equipo pedagógico de que dispusiere.

Una escuela de comunicación, por ejemplo, pero sin un laboratorio gráfico, sin la posibilidad de confeccionar un periódico a manera de experiencia, es como un ser extraño que, teniendo el cerebro perfecto, no tuviera brazos ni piernas, y que se obstinase en ordenar a todos sus miembros a moverse.

Sin embargo, los métodos de enseñanza deben ser adaptados a las posibilidades de la escuela. A ninguno de nosotros será lícito cruzarnos de brazos ante las dificultades. Lo que hemos de hacer no es lo imposible,

pero lo mejor posible con los instrumentos de que disponemos. Y cuando no disponemos de ninguno, tenemos que innovar los medios, de tal modo que no acontezca a la clase lo peor de todo, que es quedar en la inactividad oyendo pasivamente lo que dicta el profesor.

En la enseñanza de la Comunicación Social o en cualquier otra especialidad, jamás el alumno debe atravesar sólo la fase práctica del ciclo docente.

El profesor debe estar presente y vigilante en cualquier actividad de los alumnos, aún en los momentos en que imponga un amplia autonomía de esa actividad.

Es él, el animador y orientador, el amistoso colaborador de sus discípulos, a quienes diligentemente acompaña en todos los pasos del aprendizaje hasta en los que se dan fuera de la Escuela.

II.a. PROFESORES DEL PERIODISMO

El profesor Ramón Cunill, Director de la Escuela de Periodismo de la Iglesia, Madrid; y consultor de la Comisión Pontificia de Medios de Comunicación Social en Roma, sostiene en su ponencia sobre las Previsiones Básicas para la formación de Profesores de Periodismo, algunas consideraciones que deben ser tomadas en cuenta en lo que respecta a la formación de los profesores de periodistas.

Según él, el profesor de periodistas debe ser formado teniendo en cuenta que:

- a.- Todo el bagaje cultural del periodista debe estar al servicio de una información objetiva, actual, libre, clara y adecuada normalmente a grandes públicos heterogéneos y a una sociedad pluralista. Todos los géneros periodísticos desde la gacetilla, al reportaje, a la crítica deportiva cobran su unidad de este concepto.
- b.- Los medios de comunicación de masa constituyen un género de expresión peculiar. Este nuevo maestro convoca a mucha gente a la mesa redonda y al diálogo sobre un acontecimiento.
- c.- El instrumento esencial de este género de expresión es, ante todo, la palabra escrita o hablada subrayada por la imagen o por la música, que aumentan su expresividad. Sólo el claro conocimiento de la lengua y su buen manejo le permitirán la claridad, la precisión y la brevedad que requieren.
- d.- El periodismo es un arte que exige vocación, o sea gusto y aptitud.

El profesor no debe tratar de impartir una cultura universitaria que debe suponerse, sino de entrenar en una

profesión concreta en torno a un género de expresión y al mismo tiempo de presentar la dignidad de tal profesión, de alentar la responsabilidad y la ética en torno a la misma.

Los principios y finalidades expuestos, determinan la capacidad y la formación del profesor de Escuela de Periodismo que no puede ser tal sin la estima de la profesión periodística. Supuesto el conocimiento de la especialidad, en principio, debiera el profesor estar entrenado en la profesión o cuando menos conocer bien sus exigencias y su alcance.

El profesor del periodista debe ser maestro no erudito, sabio o investigador, sino dotado con el don de saber enseñar.

En todo caso, y además de su especialidad, debe conocer la técnica y el ambiente de esta profesión.

Los medios de comunicación por su costado psicológico y técnico están sujetos a desarrollo y cambio en un mundo progresivo y cambiante.

El profesor debe formarse con los métodos normales: estudio; información al día y contactos muy frecuentes con profesores de otros climas, utilizar un cierto sentido profético en el acontecer de las ciencias y experiencias que comunica a los alumnos.

En el marco de estos planteamientos es oportuno señalar las observaciones que hace el profesor Pablo J. Irazabal, profesor extraordinario del Instituto de Periodismo en Barcelona, en su exposición sobre los aspectos de la Formación de Periodistas: Profesorado y Métodos, en el cual consideró que además de conceder importancia a lo que se enseña -al qué- es preciso detenerse en el cómo se enseña.

Aquí se enlaza naturalmente la formación de los alumnos y la de los profesores que tienen aquellos a su cargo.

Es evidente que el periodista, el buen periodista, resulta de la coronación técnica de un hombre de amplia cultura, adaptado mentalmente a las preocupaciones del tiempo en que vive y especialmente dotado, por nacimiento, para las tareas de la información.

Separemos de esta especie de definición lo que se puede enseñar de lo que es innato: la preparación cultural y técnica. Aunque el periodista ve, y tenga que ver, las cosas a su modo no están distinta la formación cultural exigible que pueda separársela sin esfuerzos de lo que desde siempre se ha dado en llamar preparación humanística. Ese es, pues, el primer paso de la enseñanza del periodismo y la solución viene dada por sí misma.

Partiendo de estas premisas se busca entonces, un profesional dotado de una formación técnica capaz de responder a los cambios que diariamente se presentan en la industria periodística, "que posea una cultura integral y coherente con una firme conciencia nacional, abierto en razón de su conocimiento y estudio, a la discusión de las distintas corrientes ideológicas que hoy dividen al hombre contemporáneo y con conciencia gremial".³

Este ideal de profesional se logrará con la debida implementación de los programas académicos por los cuales se rigen las diferentes universidades donde se cursan estudios superiores de Comunicación Social y con la ayuda y el estímulo del docente, logrando de esta forma convertir al alumno en un profesional idóneo y con la suficiente formación e información para incorporarse al desarrollo del país.

Para lograr un profesional como el que describimos en el párrafo anterior se hace necesario que los docentes se desprendan un poco más de la uniformidad de los programas.

Ciñiéndonos ahora al periodismo y siguiendo a Jorge Fernández, ex-director de CIESPAL.

³ BALDIVIA, José y otros. LA FORMACION DE LOS PERIODISTAS EN AMERICA LATINA. Edit. Nueva Imagen. 1981. pág. 393.

"Diríamos, entonces, que el propósito de la enseñanza del periodismo es el hombre, en cuanto a su objetivo es preparar comunicadores capaces de interpretar la realidad en que viven, y ofrecer los datos que sirvan al individuo para conocer y juzgar la comunidad a la cual pertenece".

("Las Tendencias de la Enseñanza del Periodismo en América Latina", CIESPAL, Quito.).

De allí que la formación del periodista debe ser en definitiva la necesaria para darle la capacidad ética y científica para ser un testigo inteligente y honesto de la realidad.

Al tratar de lo que se hace en la América Latina en materia de enseñanza de las ciencias de la información necesariamente se recae en la proyección de las actividades del Centro Internacional de Estudios Superiores de Periodismo para América Latina desde 1960 a esta parte, ya que influyó en la redefinición de las escuelas de Periodismo en Escuelas de Comunicación.

Tanto la UNESCO como el CIESPAL hicieron proposiciones a escala mundial en cuanto a la formación de centros donde se impartiera un verdadero periodismo, para lo cual tenían en cuenta una realidad crítica muy generalizada y particularmente en los países en desarrollo, por cuanto la

enseñanza del periodismo no se encontraba en un nivel científicamente aceptable.

Teniendo en cuenta la realidad de los nuevos medios y los avances teóricos las tradicionales Escuelas de Periodismo sufrieron grandes transformaciones en América Latina.

Tomando en cuenta todo lo anteriormente expuesto se hace necesario para el tratamiento de nuestro tema un breve análisis que permita estudiar las estructuras de las escuelas de Comunicación Social en América Latina, haciendo especial énfasis en las de Venezuela, así como también estudiar el nivel de preparación de los profesores de Comunicación Social en las escuelas venezolanas y su influencia en la formación de los futuros profesionales de la comunicación.

II.b QUÉ SE DEBE ENSEÑAR EN UNA ESCUELA DE COMUNICACION SOCIAL

Podemos contestar categóricamente: PERIODISMO. No precisamente, Historia, Psicología Social, Teoría de la Comunicación, Comunicación Política, Administración, Literatura.

El "currículum", el "pensum", el plan de estudio son una unidad pedagógica que comparte los diversos aspectos de

la materia periodística, o sea, del complejo de conocimientos que se presumen necesarios para la formación del comunicador.

Si una Escuela universitaria se halla habilitada para capacitar jóvenes que empleen todas las pequeñas reglas de la práctica de la carrera, aunque no para impartirles los fundamentos de una cultura bien diversificada, entonces esa escuela ha fracasado en su misión.

Lo difícil, pensamos nosotras, no es obtener el adiestramiento, sino la educación para ejercer la Comunicación en todos sus niveles.

Sin embargo, la realidad indica que los profesores universitarios, (que ingresan al ciclo de la enseñanza), también requieren de una formación personal. Se trata de entender que sólo si hay armonía entre estos dos aspectos de la formación del hombre podrá lograrse una adecuada formación de los recursos humanos, en nuestro caso los docentes.

Gloria Cuenca, señala que "cada vez que se limita la formación profesional nos encontramos ante individuos limitados en su creatividad, su autonomía y sus capacidades potenciales, por cuanto el desarrollo personal, puede, si

no hay fluidez, efectivamente limitar el desarrollo profesional".⁴

Es por eso que, a nivel universitario debe trascender la formación en lo personal y lo profesional, del recurso humano, del profesor y de los alumnos. Esto para lograr una relación más democrática e igualitaria. El recurso humano, que enseña tiene que aspirar a ser un profesional completo, lo que incluye un auténtico desarrollo personal, sólo alcanzable, según Gloria Cuenca, cuando se tome en cuenta la formación personal y se privilegie el desarrollo del potencial humano como elemento vitalizador.⁵

Se trata de dar a entender que, lo fundamental no es tener en el cuerpo de docentes profesionales capaces, sino tener maestros con una formación crítica frente al estado de cosas que vive el país y en consecuencia el mundo, al tiempo que transmiten esta necesidad de formación y no limitarnos a la idea de que en algunas partes los profesores de comunicación son más necesarios que en otras.

Hasta ahora han faltado los medios para formar profesores que tuvieran la requerida experiencia o aptitud. He aquí, entonces, un caso que demuestra la conveniencia de

⁴ Cuenca Gloria. Trabajo sobre la "Formación de Recursos Humanos en Comunicación Social en Venezuela", pág. 89. Estudio de las Tres Escuelas de Comunicación Social en el país. Tomo 1.

⁵ Idem

estimular cuanto antes la formación de profesores para esta área. La demanda claro es, determinará el número de profesores que conviene preparar.

Si antes la ampliación de los medios modernos de difusión, particularmente los audiovisuales hizo más compleja la enseñanza, ahora con el desarrollo de la tecnología electrónica y el consiguiente surgimiento de nuevas posibilidades de información la tarea de enseñar se complicará cada vez más.

El actual periodismo denominado también "periodismo tecnológico" debido a la técnica desarrollada para el proceso de la información, no puede quedarse fuera de las universidades, de la reflexión académica.

Estos adelantos tecnológicos dentro del campo de las comunicaciones no se pueden marginar, mucho menos olvidar en una Escuela de Comunicación Social con rango universitario. Como bien lo expresó el decano de la Facultad de Ciencias de la información de la Universidad de Navarra, España Alfonso Nieto: "La ciencia de la Comunicación Social no se puede reducir al simple hecho de transmitir por escrito, de palabra o con imágenes toda la realidad de nuestro tiempo".⁶

⁶ I Ciclo de Información y Opinión Pública. Periodismo en la universidad. Chequeo a la Información, Los coloquios de Alcor. pág. 120.

De allí que se considere que la comunicación presupone reflexión, y la reflexión es el resultado de una probada capacidad de pensar.

El periodista no solo escucha ve -y después transmite-. Si así fuera estaríamos instrumentalizando o cosificando una de las más nobles profesiones.

Alfonso Nieto, advierte, en su intervención en el I Ciclo de Información y Opinión Pública "el cometido, ciertamente, no es tan fácil".

En este sentido, la enseñanza impartida actualmente requiere asimilar los cambios que la revolución de la comunicación ha experimentado desde 1970 a esta parte.

Estas transformaciones han obligado a crear no sólo la diferenciación de menciones sin revisar la tradicional matriz del periodismo.

Sino algo más importante, en lo relativo a la mención de periodismo, en estos tiempos se ha tratado de establecer un nuevo plan "que busca ofrecer una organización curricular destinada a lograr el tipo de profesional que está exigiendo el país".⁷

⁷ CHAPARRO Rojas, Rubén. Memoria sobre la enseñanza de los géneros del periodismo. UCV Facultad de Humanidades y Educación. Caracas. 1978.

CAPITULO III

PULITZER Y EL PAPEL DEL COMUNICADOR

CAPITULO III.

PULITZER Y EL PAPEL DEL COMUNICADOR

En este capítulo haremos mención especial a Joseph Pulitzer, norteamericano que consideraba a la Comunicación Social como la más exigente de las profesiones y por ende la que requiere de variados conocimientos los cuales sólo pueden obtenerse, según él, con una preparación académica.

En relación a esta controversia existente sobre la formación periodística, tenemos que ha habido un debate entre la línea pragmática y la académica.

Según la primera algunos de los niveles de formación profesional deben ubicarse en la Universidad y otros no. Debemos desechar aquellas propuestas por las que se pretende que el comunicador, el que produce los mensajes o los difunden, debe tener una formación científica, como si los líderes de las comunidades, de los sindicatos, de los estudiantes, pudieran ser descalificados en sus operaciones de comunicación por no poseerlas.

El planteamiento es diverso. hay niveles que requieren de "la más alta formación universitaria y otros que sólo demandan desarrollo de habilidades"⁸

Pero según la segunda concepción y para demostrar lo erróneo del anterior planteamiento y de otros, que siendo menos serios sólo consideran la formación del periodista y comunicólogo como un proceso de adiestramiento y de desarrollo de habilidades, hay que considerar la postura asumida por Joseph Pulitzer, norteamericano director general y principal propietario del New York World, al admitir que "la única posición que un hombre puede ocupar con éxito por el solo hecho de haber nacido es la de idiota". Para cualquier otra carrera, añadió es indispensable cierta preparación.

Pulitzer no aceptaba la tesis del periodista "nato" según la cual lo único que importa es la aptitud natural, "toda forma de inteligencia requiere un desarrollo", dijo de igual forma, en respuesta a los que pretendían que la formación profesional eficaz sólo podía resultar de la experiencia y el trabajo práctico, reconoció que el sistema de la preparación profesional en una escuela especializada da mejores resultados.

⁸ BALDIVIA, Op. Cit. p. 120.

En ese sentido, a los críticos que trataban de demostrar la imposibilidad de enseñar los elementos prácticos específicos del periodismo, el señor Pulitzer contestó "Cuanto más concluyente es la demostración de que ciertas cosas no pueden ser enseñadas, con tanta mayor fuerza queda puesta en relieve la necesidad de enseñar todo aquello que pueda enseñarse... Educación significa evolución y desarrollo, no creación. Si el valor de su función dependiera de su capacidad para hacer surgir cualidades intelectuales de la nada, todas las instituciones de enseñanza, desde los jardines de la infancia hasta las universidades, habrían de cerrar sus puertas y los pedagogos y educadores estarían de más ".⁹

El periodismo, queda establecido, según las perspectiva de Pulitzer, como la más exigente de las profesiones, la que requiere más vastos y variados conocimientos, unidos a las más sólidas bases de carácter.

Por otra parte cabe destacar que el ejercicio periodístico no está orientado sólo a la práctica repetitiva y de mera aplicación de habilidades aprendidas. Al menos no debe estarlo si de veras creemos que la

⁹ DESMOND, Robert. LA FORMACION PROFESIONAL DE LOS PERIODISTAS. UNESCO. París 1949 pág. 19.

información y la comunicación constituyen partes importantes de los procesos sociales y que requieren ser practicados cada día con mayor rigor profesional y, en la medida de lo posible con mayor capacidad crítica.

Podemos decir entonces que el periodismo no requiere de adiestramiento sino de educación, es decir, de un proceso de transmisión y de desarrollo de capacidades asociativas e interpretativas que le permitan cumplir una función social eficiente.

CAPITULO IV

ESTUDIOS SOBRE LOS INICIOS DE LA
ENSEÑANZA DE LA COMUNICACION SOCIAL
EN AMERICA LATINA

CAPÍTULO IV

ESTUDIOS SOBRE LOS INICIOS DE LA ENSEÑANZA DE LA COMUNICACIÓN SOCIAL EN AMÉRICA LATINA.

A nivel internacional ya son innumerables la cantidad de seminarios y reuniones auspiciadas por la UNESCO, la OEA y el CIESPAL, en donde se han dado cita los directores de las distintas escuelas de periodismos existentes hasta la fecha y los directores de los medios, con el fin de determinar el interés básico de estos dos sectores en torno a la problemática general de la enseñanza y de los medios de comunicación.

Algunas de las conclusiones generales extraídas de las indagaciones directas de los expertos en las escuelas de periodismo que asistieron al seminario de CIESPAL de 1976, fueron las siguientes:

- Los gobiernos de América Latina y las universidades no dedican atención académica especial ni mayores recursos a la enseñanza de periodismo, manteniendo estos planteles como una respuesta vaga a los nuevos requerimientos profesionales de la juventud.
- No se realizaban investigaciones que condujeran al mejoramiento de la enseñanza y virtualmente no

mantenían entre sí contacto las escuelas en funcionamiento, menos aún con centros similares europeos o norteamericanos, salvo una o dos excepciones.

El plan de enseñanza comprendía dos categorías no coordinadas: técnico por un lado y humanístico por otro. El aspecto técnico se refería, principalmente a lo que denominaríamos la artesanía del periodismo: diseño de páginas, títulos, taquigrafía, mecanografía y conocimiento de la tipografía. Las materias humanísticas absorbían el mayor número de horas y de la preocupación escolar, historia, literatura, filosofía, economía, idiomas, etc., cada escuela variaba el énfasis en las cátedras humanísticas según la facultad a que estaba asignada la escuela, las posibilidades del profesorado local o las inclinaciones de la dirección.

Gracias a la labor de diversas organizaciones e instituciones, como la Federación Latinoamericana de Periodistas (FELAP), la Asociación Latinoamericana de Investigadores de Asociación (ALAIIC), la Federación Latinoamericana de Asociaciones de Facultades de Comunicación Social (FELAFACS), entre otras, las limitaciones que presentaban hace algún tiempo las escuelas

de periodismo, ahora de Comunicación Social, han sido superadas en su mayoría. No quiere decir ello que aún no existan problemas por resolver.

Estas asociaciones han orientado sus estudios hacia "la investigación sobre los problemas de la distorsión informativa que acontecen en la región, buscando así soluciones al respecto, igualmente buscan persuadir a los gobiernos e instituciones oficiales a respetar la vida y la integridad física de los periodistas, así como también colaborar en la evaluación y renovación de los métodos con los cuales se enfrenta actualmente en América Latina el proceso de enseñanza de la Comunicación Social".¹⁰

Es así como la especialidad de investigación científica ha ido cobrando cada vez más y más significación; el argumento fundamental de CIESPAL era el de que el retraso de América Latina se debía, entre otras causas, a la escasa dedicación a las investigaciones científicas en general.

De esta manera la necesidad de emplear en los métodos de trabajo una tecnología propia exigía un proceso científico y particularmente investigaciones de la realidad.

¹⁰ REVISTA CHASQUI. Nº 31. 1989. pág. 3.

El investigar la posición de los medios ,de comunicación frente a la sociedad era algo esencial. Las Escuelas Latinoamericanas han incorporado desde entonces, la investigación como materia de trabajo académico y además, en algunos casos, como centro de servicio a los medios de información y de los estudios de sociología.

Veamos brevemente la evolución de las escuelas en dos países representativos: México y Chile.

CAPITULO V

ESCUELAS DE PERIODISMO EN AMERICA
LATINA: MEXICO, CHILE, VENEZUELA

CAPITULO VESCUELAS DE PERIODISMO EN AMERICA LATINA:MEXICO, CHILE, VENEZUELA

"Los estudios de comunicación aspiran, en el contexto del desarrollo capitalista dependiente, a dar el intercambio de mensaje la condición de bien social y no de simple mercancía".¹¹

Muchos coinciden en que el papel del periodista es importante para la construcción de un modelo de información -de comunicación social- desvinculado de la estructura mercantil e ideológica.

Esta consideración ha generado ya una serie de proposiciones concretas destinadas a cambiar esa situación. Sin embargo, no se oculta que el alcance de tales manifestaciones es precario y que el profesional de la información carece de elementos específicos capaces de alterar el esquema tradicional.

Es así como instituciones y asociaciones ligadas al contexto que envuelve a la Comunicación Social, tales como el Centro de Estudios Económicos y Sociales del Tercer Mundo, (CEESTEM) y la Federación Latinoamericana de

¹¹ BALDIVIA. Op. Cit. pág. 393

Periodistas (FELAP), han tomado en cuenta las consideraciones arriba señaladas y por consiguiente han estimado importante auspiciar estudios que permitan investigar la situación referida a la formación de los periodistas en América Latina, con el propósito de efectuar un diagnóstico de la preparación profesional teórica y práctica del periodista latinoamericano e influir como consecuencia, si son agentes de transformación social o simples beneficiarios del status quo.

V.a.- PERIODISMO Y UNIVERSIDAD EN MÉXICO

UBICACIÓN HISTÓRICA

Antes de la Segunda Guerra Mundial la enseñanza del periodismo era desconocida en México, con la sola excepción de la escuela patrocinada por la Universidad Femenina, cuyo peso y prestigio nunca fueron importantes.

Sin embargo, quizás por ser fundamentalmente formadora de reporteros y no depender de una universidad, la Escuela de Periodismo "Carlos Septrín García", surgida en 1952 con patrocinio católico fue la única con cierta aceptación en el mercado de trabajo.

Tras la finalización de la Segunda Guerra Mundial y con la consiguiente penetración económica y cultural de EE.UU en México, comenzaron a proliferar escuelas y facultades de

periodismo y relaciones públicas, las que en la década del 60, como consecuencia de las recomendaciones de CIESPAL, habrían de adoptar mayoritariamente la denominación de escuelas o facultades de Ciencias de la Comunicación.

ESCUELAS EN MÉXICO

En México existían 247 instituciones de educación superior, el 37,6% de las escuelas son privadas. El número de universidades asciende a 63 y de ellas el 44,4% es privado.

Aunque, todas juntas no absorben ni la mitad de los estudiantes que tiene la Universidad nacional Autónoma de México (UNAM).

Como dato importante debe registrarse el siguiente: tanto en el D.F., como en el estado de Nuevo León, la mayoría de los centros de educación superior son privados, reflejando no solamente la gran demanda de servicios educativos que genera la concentración poblacional, sino también la necesidad de la industria privada radicada en esos lugares.

En la formación de los periodistas en México, José Baldivia, subraya que en el sentido comercial del periodismo, imperante en este país, obliga, por medio de las universidades e instituciones de enseñanza de esa

profesión, a la preparación de periodistas que preservan el carácter mercantil de los medios de comunicación.

De las 25 instituciones públicas y privadas que imparten Comunicación Social y/o Periodismo, sumando un total de 27 carreras, solamente ocho han cumplido con las recomendaciones hechas por CIESPAL en varias ocasiones, en el sentido de que los estudios en cuestión no dependan de otra división o facultad, sino que cuentan con su propia estructura académica-administrativa. De las ocho que acataron las recomendaciones siete son privadas.

Para el período citado anteriormente, en México existen 27 instituciones de enseñanza superior, en las que se dictan un total de 32 carreras de comunicación: información, periodismo, relaciones públicas y divulgación. De estas instituciones, 12 están localizadas en el D.F., y el resto en 11 de los 32 estados de la República Mexicana.

CONTENIDO DE LAS ESCUELAS

A nivel de algunas instituciones, (que son las más importantes), se han producido transformaciones en la concepción de lo que es la comunicación y de lo que es el periodismo, superando los prejuicios artesanales que defendían el supuesto carácter innato de la vocación periodística.

Pero cuando se afirma que estos prejuicios artesanales han sido superados es bien poco lo que se dice, pues la consolidación de la enseñanza universitaria se hace evidente con sólo comprobar que las Escuelas de Comunicación han proliferado a un ritmo vertiginoso.

La aparición de las Escuelas de Periodismo y Comunicación en México, forma parte de un doble proceso económico-educativo: Por una parte, la necesidad de la economía transnacional en ascenso de contar con cuadros universitarios para las fases no directamente productivas y, por otra, de la evolución de los criterios educativos y valorativos hacia la realización y sistematización de las ciencias sociales.

Pero, veamos las características de los planes de estudio de las instituciones Mexicanas que dictan alguna de las carreras que nos interesan:

1.- AREAS DE CIENCIA DE LA COMUNICACION.

- a.- Teoría de la comunicación. Proceso y efectos de la comunicación semántica, semiología y lingüística.
- b.- Investigación de la comunicación. Teoría del conocimiento, de laboratorio, investigación y experimentación.

- c.- Psicología y Sociología de la comunicación.
- d.- Comunicación y desarrollo. Difusión de innovaciones, planificación de comunicación, etc.

2.- ÁREAS DE PRÁCTICAS Y TÉCNICAS PROFESIONALES.

- a.- Periodismo informativo, interpretativo, de opinión, etc.
- b.- La Imprenta y sus técnicas. Tipografía, composición, diagramación, fotograbado, etc.
- c.- La radio y sus técnicas. Libretos, guiones, producción.
- d.- La televisión y sus técnicas. Guiones, iluminación, producción, edición, etc.
- e.- Técnicas para medios audiovisuales.
- f.- Relaciones Públicas. Programación, Planificación.
- g.- Publicidad, técnicas diversas, estudios de mercado.
- h.- Manejo y administración de empresas de comunicación.

3.- ÁREA DE FORMACIÓN HUMANÍSTICA.

- a.- Ciencias Sociales. Sociología, Derecho, etc.
- b.- Crítica Literaria, Historia de la Cultura.

c.- Pensamiento Contemporáneo. Etica, Filosofía, etc.

d.- Materias electivas. Idiomas.

4.- ÁREAS DE PLANES VARIABLES.

a.- El hombre de la región del país, su educación, etc.

b.- Recursos naturales, su aprovechamiento, su defensa.

c.- Desarrollo tecnológico y científico.

Es importante destacar que, para CIESPAL las áreas anteriormente mencionadas deben guardar cierta proporción dentro de la carrera, así tenemos que debe existir: Ciencias Sociales de la Comunicación en un 20%; Prácticas y Técnicas Profesionales, 40%; Formación Humanística, 20% y Plan Variable, 20%.

V.b PERIODISMO Y UNIVERSIDAD EN CHILE

UBICACIÓN HISTÓRICA

El periodismo en Chile se inicia en 1812, se mantiene en un estado prácticamente invariable, hasta mediado del siglo pasado aún cuando, en 1827, se había fundado en Valparaíso El Mercurio, que continuaba siendo una simple gaceta mercantil y marítima.

Pero, no nos vamos a detener en detalles sobre ésta época, ya que lo que nos interesa es la formación de los periodistas profesionales que comienzan prácticamente en este siglo, luego de la fundación de El Mercurio de Santiago en 1900.

Las Escuelas de Chile han pasado por tres periodismos bastantes diferentes. La primera etapa fue impulsada por los fundadores, en su mayoría periodistas que se habían formado en las llamadas "viejas escuelas", es decir, las salas de redacción; luego vino, por una parte, la influencia de CIESPAL y, por otra, la de periodistas que, aunque pertenecían a la generación llamada empírica, habían logrado adentrarse en el estudio de la comunicación como ciencia y, finalmente, una tercera etapa que es la actual, donde se forman periodistas que reciben directamente una ideología que se trata de imponer. Nunca antes se había intentado un trabajo semejante, pues se mantenía la libertad de cátedra y la independencia de la Universidad de la influencia del gobierno.

FORMACION DE PERIODISTAS EN CHILE

La creación de la Escuela de Periodismo en la Universidad de Chile estuvo precedida por una controversial

polémica. En los diarios no había ambiente para ello, y existían dudas acerca de que el periodismo se pudiera enseñar en las aulas universitarias.

Fue entonces cuando en 1953 se fundó la Escuela en la Universidad de Chile, ésta fue la primera que abrió el camino. Luego siguieron la Universidad Católica y la Universidad de Concepción.

El primer problema fue la discusión del currículum. Como profesores fueron nombrados periodistas que se habían formado en la práctica del diarismo y destacado de alguna manera en la profesión. Varios de ellos tenían antecedentes universitarios y otros eran escritores que también se habían dedicado al trabajo periodístico en diarios, revistas o radios.

La Escuela empezó a funcionar de hecho, y con un plan de estudios tentativo organizado sobre la base de lo que era una sala de redacción tradicional con el apoyo de asignaturas de cultura general.

Nunca se pensó, en aquellos años, en la posibilidad de la creación informativa aunque muchos periodistas empíricos lo habían practicado. Pero aquello era considerado por los profesores de periodismo informativo como un error y como una tradición al periodismo.

Es a partir de 1964 cuando el plan de estudio tuvo un carácter definitivo pero no era completamente satisfactorio, ni para sus autores ni para sus alumnos. Una de las razones de esta situación era la escasa flexibilidad que tenía la Universidad, y en particular, las facultades tradicionales.

Pero en este plan, según se ha podido verificar a través de los programas de los profesores, se introdujo, por primera vez, el concepto de comunicación y se inició la asignatura bajo la designación de "Periodismo Técnico" y "Periodismo Comparado"; también la asignatura de Periodismo Interpretativo fue aceptada y en la cátedra se incluyó parte de la introducción a la Teoría de la Comunicación.

La mayoría de las designaciones de las cátedras no correspondían a los contenidos, pero la Escuela tenía que aceptar las rígidas reglas académicas formales de la tradicional Facultad de Filosofía y Educación. "Este es un problema que se presentará siempre para los que investiguen la enseñanza del periodismo en Chile...".¹²

Las evaluaciones que se han realizado al plan de estudio de la Universidad en Chile han arrojado resultados que revelan que los planes de estudio no corresponden a la

¹² BALDIVIA. Op. cit. pág. 209

realidad, que no existe entre los planes de estudio y las exigencias mercantilistas de las empresas.

Los estudiantes no están en absoluto conforme con los programas de estudio; revelan un amplio sentido crítico y determinación en cuanto a lo que piensan que debe ser la labor periodística.

V.c.- ESCUELAS DE COMUNICACIÓN SOCIAL, EN VENEZUELA

Han transcurrido cuatro décadas desde que la carrera de periodistas comenzó a tener nivel universitario en Venezuela. Hoy ya no existen, formalmente, las Escuelas de Periodismo.

Se han transformado en Escuelas de Comunicación Social, a partir de los procesos de cambio que se dieron en las Escuelas en los años 70.

"Los profesionales de la Comunicación social, se han pre-especializado en cuatro áreas: Periodismo, Comunicación Audiovisual, Publicidad y Relaciones Públicas y Comunicología o Investigación y Planificación de la Comunicación".¹³

Existen cinco Escuelas en el país: la de la Universidad Central, la de la Universidad del Zulia, la de la

¹³ Comunicación. Estudios Venezolanos de Comunicación. Número 51-52, pág. 70.

Universidad Católica, la de la Universidad de los Andes (Núcleo Táchira), y recientemente comenzó a funcionar la de la Universidad Cecilio Acosta, en Maracaibo.

V.c.1.- ESCUELA DE COMUNICACIÓN SOCIAL DE LA UCAB

Para efectos teóricos, hemos tomado en consideración la historia que, de la Escuela de Comunicación Social de la UCAB, realizó el profesor Emilio Píriz Pérez, publicada en la revista Comunicación número 69.

Según el catedrático, la evolución histórica de la Escuela, se puede clasificar en cinco etapas, las cuales se adaptan a los cambios de Planes de Estudio durante los 29 años de su existencia.

La fecha que aparece como el inicio de la Escuela, data del 4 del Octubre de 1961. Se cita esta fecha porque, precisamente, ese día se comenzaron las primeras clases con el primer año.

Si bien es cierto, años atrás se había trabajado arduamente en la planificación del proyecto de desarrollo de la Escuela; planificación que se plasma en un documento denominado: "Ante-Proyecto de la Escuela de Periodismo y Técnicas de Difusión", fechado el 25 de marzo de 1961.

Pero el período que comienza la Escuela sus actividades contaban con la dirección de Alberto Ancizar, jesuita fundador.

La primera promoción que salió de este recinto contó con 23 alumnos, de los cuales la mayor parte pertenecían al sexo masculino, un 78,3 por ciento, mientras que del sexo femenino sólo eran 5 personas, el 27,7 por ciento, las graduadas en esta época.

Situación que cambiaría con el paso de los años, debido a que la gran población inscrita, en el final de la década de los 80 y principio de los 90, pertenece al sexo femenino.

Sucede igualmente con el número de registrados, el cual supero exorbitantemente a la primera promoción.

En cuanto a la personalidad de la Escuela de Periodismo de la UCAB? ésta se adscribió, a la facultad de Humanidades y Educación. El primero de octubre de 1961 se planteó que comenzara a funcionar como Escuela de Periodismo, Radio-Televisión y propaganda Publicitaria, bajo el nombre de "Escuela de Periodismo y Ciencias de Difusión".

En relación al nombre, esto se origina en primer lugar, por la denominación ya utilizada en la UCV y en la Luz

*Escuelas de Periodismo); la segunda parte (Ciencias de Difusión), está motivada por la idea de poder ofrecer lo antes posible especialidades, las cuales en el Plan de Estudios propuesto se plantean tímidamente por medio de materias electivas, de seminarios y de un trabajo final, pero en su conjunto se quiere dotar de una formación integral al futuro egresado.

Para este entonces, la Escuela de Periodismo creó tres aportes (propuestos en el proyecto que el Consejo Universitario destacó en su presentación al Consejo Nacional de Universidades). Ellos eran: aporte a la nación, aporte a la profesión y aporte a la libertad de expresión; y serían la base del Perfil Docente del Primer Plan de Estudios, el cual estaba dirigido de la siguiente forma: "Crearé en sus alumnos un sentido de responsabilidad al servicio de una triple lealtad, a la libertad de expresión, a la nación y a la profesión".

En cuanto a las materias que se dictaban, tenemos que estaban divididas en bloques¹⁴: uno las denominaba

¹⁴ Se dividían entres bloques: 11 de periodismo; 3 de Radio-Televisión y 3 de Publicidad; esquematizadas a su vez en materias teóricas, materias de entretenimiento y materias de producción. Materias complementarias divididas en : 11 obligatorias, 2 electivas y 2 sustituibles; este grupo de materias complementarias era muy amplio y a su vez se subdividían en grupo básico, grupo venezolano y grupo antropológico, al igual que las materias del grupo electivo que se partían en humanísticas y psicológicas, administrativas y económicas, legales y sociales. Entre los

profesionales, que suman un total de 17 y de las cuales deberán cursarse un mínimo de 14 para poder graduarse; otro de materias asignadas con el nombre de Complementarias, de las cuales deberán cursarse entre 11 y 14.

Como condición se pedía que los alumnos tenían que ver un total de 28 asignaturas para poder graduarse, repartidas en 4 años de estudios, con un régimen anual.

Asimismo, se instalaron otras actividades, consideradas obligatorias, denominadas actividades Escolares Personales, clasificadas en:

- Trabajos Prácticos Profesionales.
- Seminarios intensivos, duración una semana y se realizaban cada seis meses.
- Ciclos de 24 cursillos especializados, consistentes en charlas, dictadas por profesionales destacados, planificando que cada alumno debería realizar seis cursillo por año.

El 4 de septiembre de 1961, se realiza la primera convocatoria para la inscripción, incluyendo a los alumnos que habían llenado la planilla de pre-inscripción. La

seminarios: Elocución y Drama, Fotografía, Cinematografía, televisión, (producción y dirección), Gerencia y Administración, temas políticos, actuales y libres.

inscripción definitiva se haría después de haber aprobado el "Examen de Admisión"; el cual consistía en una entrevista con el Director, una prueba escrita y una última prueba oral ante un jurado conformado por tres profesores.

Los derechos de admisión ascendían a un costo de 100 bolívares y la cuota mensual de 150 bolívares.

En cuanto al presupuesto presentado se contemplaba la creación de cinco Laboratorios: Topografía, Fotografía, Publicidad, Radio y T.V. El costo total era de 518.706 bolívares. (110.306 dólares). Además de estos laboratorios se tenía previsto algunas prácticas fuera de la Universidad.

Se presupuestaba también el costo de los locales donde funcionaría la Escuela, en el Edificio Mijares. Hay que señalar, que la Escuela ocupó la sede, en su precedente etapa, de la que fuera casa del Dr. José Gregorio Hernández.

Es notable que con el paso de los años muchas modificaciones se han hecho en torno al Plan de Estudio y estructura operativa proyectada al inicio de la Escuela. A continuación los Directores de la escuela desde su fundación hasta la actualidad:

R.P Alberto Ancizar s.j.: Director-Fundador (4-October 1961)

R.P. Ignacio Ibáñez s.j.: Director Adjunto: 1964-1969.

Dr. Marino Pérez Durán: Director Adjunto: 1969-1972.

Dr. Marino Pérez Durán: Director (octubre 1972).

Lic. Omar Vera López: Director Adjunto: 30-junio-1973.

Lic. Omar Vera López: Director Encargado: 1-julio-1973

R.P. Alberto Ancizar s.j. : Director (26-septiembre-1973).

Lic. Omar Vera López: Director Adjunto: 1-julio-1974.

Lic. Omar Vera López: Director Encargado. (1-julio-1974/14-octubre-1974).

R.P. Ignacio Ibañez s.j. Director: 15-octubre-1974/30-julio-76

Lic. Carlos López Gómez: Director Encargado: 29-julio-76/1-octubre-79.

Lic. Carmen Martínez de Grijalba: Directora Encargada: 7-noviembre-79/ 31-agosto-1981.

R.P. Ignacio Ibáñez s.j.: Director Encargado: 30-julio-1981/15-septiembre-1983.

Lic. Elisa Martínez de Badra: Directora Encargada: 15-septiembre-1983/12-nov-1984/13-nov-1984: Directora.

Lic. Emilio Píriz Pérez: Director Encargado. 10-sep-1986/17-febrero-1987. Reincorporación de la Directora.

Lic. Emilio Píriz Pérez: Director Encargado. 12-marzo-1987/10-jun-1987/1-sep-1989 (permiso desde el 15 de mayo).

Lic. Emilio Píriz Pérez: Director Encargado. 20-mayo-1989/1993.

Lic. Isaac Nahón: Director Encargado/1993-1994.

V.C.2.- ESCUELA DE COMUNICACION SOCIAL DE LA UCV

Como antecedente inmediato tenemos que el gremio nacional de Periodista, reunido una vez en el Congreso el año 1943, pidió la fundación de la Escuela de Periodismo. Luego lo hizo el sindicato, en proceso de formación, el 21 de marzo de 1946, y finalmente, la primera Convención Nacional de la Asociación Venezolana de Periodistas en ese mismo años.

La finalidad de esta propuesta: elevar la calidad de la profesión periodística y modernizar a nuestra prensa, la cual tenía a la muerte de Gómez, varios años de retraso respecto a la mayoría de los países Latinoamericanos.

Por ello, se creó el 24 de octubre de 1946 la Escuela de Comunicación Social de la UCV, por decreto número 421.

También fue motivo de controversia, en esos años si la nueva Escuela dependería del Ministerio de Educación; hasta que el 17 de Junio de 1947, el Consejo Académico de esta Universidad resolvió adscribirla al rectorado.

Meses más tarde comenzaron las clases con un acto en el Paraninfo de la UCV, pero en la antigua sede, en la esquina de San Francisco.

En el año 1949, sale la primera promoción "Leoncio Martínez", formada por periodistas profesionales.

Eran entonces los años de la oscuridad, sin libertades, ni democracia, ni partidos. De allí que la finalidad de la escuela según su Director en el 52, Gustavo Días Solíz, era contribuir al proceso democrático de la comunidad venezolana.

En Febrero de 1952, quedó clausurada con toda la Universidad, la Escuela de Periodismo, cuyas puertas se reabrieron un años más tarde.

No obstante, la Escuela de Periodismo, fue la última autorizada en Octubre del 54, y como resultado de la clausura, perdió a casi todos los alumnos y profesores, algunos de ellos resultaron con exilio. Entonces devino de la sección de la facultad de Humanidades y Educación.

Luego de derrocada la dictadura de Pérez Jiménez. el Consejo Universitario el 5 de mayo de 1958, acordó devolverle su condición de Escuela, y en manos de Héctor Mujica, se reorganiza y comienza su transformación, con el Dr. Miguel Acosta Saigens, como director de la Escuela.

En 1969, comienza en la UCV y en la Escuela de Periodismo un proceso que se llamó de renovación, que lo movió casi todo, cuestionó lo que existía, en forma tanto desordenada, acabó con la Escuela de Periodismo y la cambió por la de Comunicación Social, todo ello influido, de alguna manera, por el Mayo Francés.

El 3 de Octubre de 1970 el Consejo Universitario institucionalizó la transformación.

El primer curso que se ofreció en la Escuela fue especialmente diseñado para periodistas profesionales, duró 2 años, de 1947 a 1949.

La Escuela era extraordinaria en todo, según Gustavo Díaz Solíz, y el establishment académico de la Universidad no salía de su asombro.

Los alumnos y las alumnas era claramente adultos, y muchos eran muy conocidos y hasta famosos como periodistas o como escritores.

El profesorado, además del que vino contratado del exterior, traía a los diversos curso la experiencia y el renombre adquirido en diferentes campos de las humanidades y de la vida misma.

Concluido el curso en 1949, el rector entonces era el doctor Julio de Armas.

Del 46 al 49 habían ocurrido en el país hechos muy importantes: en Diciembre de 1946 se instaló la Asamblea Nacional Constituyente. En Julio de 1947, se promulgó una nueva Constitución.

De otro lado, una manifestación de resistencia cívica organizada contra los cambios radicales de la Educación fue el episodio histórico del decreto 321 (mayo del 46)), obra del ministro Humberto García Arocha y sus colaboradores.

El decreto 321 fue promovido y sostenido por el ala más importante del Gobierno, por el Colegio de profesores de Venezuela, por la Federación venezolana de maestros y por los estudiantes y profesores de los liceos y colegios laicos, y fue combatido por organizaciones políticas y gremiales, vinculadas a los colegios privados, especialmente los católicos.

Cuando comenzaron las actividades los alumnos no pasaban de 50, los profesores eran 7, incluyendo al Director de Publicaciones, dos secretarías y dos bedeles.

El presupuesto anual tanto en 1949-50, como en el 1950-51, era de unos 210.000 bolívares (por supuesto, que con 3.35 de aquellos bolívares se compraba un dólar).

El plan de estudios consistía en un componente control de materia profesional técnica, integrado en un conjunto de materias de formación general y materias instrumentales.

En cuanto a la educación que se daba en la Escuela, sus profesores sintetizaron la siguiente frase: Aprender periodismo haciendo periodismo. El concepto que sustentaba este lema afirmaba que "la mejor educación es aquella que constituye una sistematización depurada de la experiencia".¹⁵

De allí que la finalidad suprema de la Escuela era contribuir al progreso democrático de la comunidad venezolana.

"Ante todo la Escuela de Comunicación Social quiere formar periodistas... La materia profesional, se imparte en forma activa y experimental. Los alumnos no aprenden

¹⁵ 40 AÑOS DE COMUNICACION SOCIAL. Universidad Central de Venezuela. Ediciones del Rectorado. 1987. pág 33.

periodismo haciendo periodismo.... Los objetivos de cultura y ética son materia de cursos ordinarios que se completan y amplían mediante conferencias que han dictado sobresalientes especialistas. Dentro de las limitaciones de la metodología respectiva; estas asignaturas se imparten activamente....La formación de una conciencia democrática y de hábitos y actitudes democráticas en los alumnos es objetivo esencial y preocupación fundamental de la Escuela".¹⁶

Siguiendo con la historia, en los años que va de 1949-51, la situación política se deterioró sensiblemente. El asesinato de Delgado Chalbaud en Noviembre del 50, causó la reorganización de la junta Militar, que desde entonces presidió un civil, el doctor Germán Suárez Flamerich, ex-decano de la Facultad de Derecho.

En la UCV la aplicación del Estatuto Orgánico no fue afortunada.

En Septiembre de 1951 el Rector De Armas y las otras autoridades rectorales. Ismael Puerta Flores y Héctor Hernández, renunciaron; y en una insólita medida el Ejecutivo nombró para sustituirles dos profesores que desempeñaban esas mismas funciones en la Universidad de los Andes y uno de la Central como Secretario.

¹⁶ 40 AÑOS DE COMUNICACION SOCIAL. pág 34.

Octubre del 51 fue la culminación de un acelerado proceso conflictivo: hubo protestas y disturbios estudiantiles, la sucesión "Clásica" de incidentes en estos casos: toma de instalaciones, allanamiento policial, suspensión de actividades y, por último, a raíz de un intento de agresión de una estudiante contra el nuevo rector Dávila Celis, el Decreto Ejecutivo del día 17 que suspendió la aplicación del Estatuto Orgánico en la UCV y nombró el Consejo de Reforma.

La Escuela de Periodismo, a pesar de su modesto volumen en la estructura de la Universidad, participó activamente en todas las etapas del proceso y, por ello su Director aparece en la décimo tercera posición en el documento que cerca de 300 profesores dirigieron a la Junta de Gobierno con fecha 19 de Octubre de 1951.

El 22 de febrero de 1953 el Consejo de Reforma cierra la Universidad y suspende el pago de sueldos a los profesores. Poco después, expulsa a 137 estudiantes (9 dirigentes por 3 años, y 128 por 1 año).

En el mismo mes de Octubre del 52, el Consejo de Reforma destituye a 140 profesores que no acudieron al llamado a clases.

Gradualmente, del 53 al 54, se fueron reiniciando las actividades en las distintas Escuelas. Periodismo fue una de las últimas y ahora como sección de la Facultad de Filosofía y Letras.

Seis años después de la intervención, a fines del 57, la Universidad tuvo presencia en la crisis política nacional que culminó el 23 de Enero de 1958.

En la actualidad, un proceso nacional de intencionado desarrollo, que refleja cambios que no cesan de ocurrir en el mundo, desarrollan la historia de la Escuela de Periodismo de la UCV.

Las palabras "Prensa" y "Periodismo" hoy apenas pudieran significar convencionalmente una compleja variedad de conceptos, fines, medios y actividades de Comunicación Social.

La profesión de periodistas es cada día más científica, técnica y especializada, aunque afortunadamente no ha prescindido del decisivo factor vocacional. En el campo de la investigación académica, la Universidad ostenta un auditado Instituto de Investigaciones de la Comunicación Social, (ININCO), que tiene sus orígenes en el Instituto de Investigaciones de Prensa. Parece inminente una Facultad de Ciencias de la Comunicación Social.

Social, (ININCO), que tiene sus orígenes en el Instituto de Investigaciones de Prensa. Parece inminente una Facultad de Ciencias de la Comunicación Social.

V.c.3.- ESCUELA DE COMUNICACIÓN SOCIAL DE LA UNIVERSIDAD DEL ZULIA.

La escuela de Periodismo de la LUZ guarda entre sus antecedentes más remotos la ansiedad y las expectativas que tenían los periodistas del estado Zulia, miembros de la Asociación Venezolana de Periodismo, en que se creara una Escuela de Periodismo.

Cuando termina la dictadura de Pérez Jiménez, se ha designado al Dr. Borjas Romero, rector de la Universidad del Zulia. Dicho rector, considerado por algunos como el que más realizaciones ha dado a la Universidad del Zulia, es el actor principal en la creación de la Escuela.

Una vez que la iniciativa fue aceptada, el rector Borjas Romero, nombró una comisión para que estudiara el problema de la jurisdicción de la escuela.

Mientras ello sucedía, en el año 1958 los periodistas Héctor Mujica y Humberto Cuenca, viajaban todos los fines de semana al Zulia a dictar charlas en los liceos para incentivar a los estudiantes y así capacitarlos para ingresar a la Universidad.

Con los comienzos de la escuela de Periodismo en el Zulia se pretendió el logro de metas trascendentales para la región occidental.

Según data la historia en aquellos momentos la escuela no tenía una orientación definitiva para el periodismo. Estaban muchas escuelas agrupadas en la incipiente Facultad de Humanidades y un grupo de profesionales hicieron el primer pensum de la Escuela.

Se pensaba entonces trasladar, a este centro universitarios, profesores de Caracas, para apoyarla y darle la importancia y el empuje que en esa época necesitaba.

En la década del 70, Marta Colomina de Riviera, dio trascendencia a la Escuela de Periodismo del Zulia. Organizó el primer Encuentro de Investigación de la Comunicación, (1970) y se transformó la Escuela de Periodismo en Comunicación Social, siguiendo el modelo de CIESPAL al organizar la mención de Investigación.

Pasado algún tiempo, se designa al profesor Ignacio de la Cruz. Este personaje, de tradición periodística del Zulia, estableció nexos con las demás Escuelas en particular con la de la Central, con la finalidad de lograr una especie de acuerdo a la hora de planificar la prensa.

Zulia, estableció nexos con las demás Escuelas en particular con la de la Central, con la finalidad de lograr una especie de acuerdo a la hora de planificar la prensa.

En el año 1975, se realiza el II Encuentro de Investigadores de la Comunicación, seguía de director el profesor Ignacio de la Cruz. En dichas jornadas se decidió crear en el Zulia un centro de Investigación adscrito al departamento de Investigación.

Los profesores que estaban frente a esta Institución eran Marta Colomina y Xiomara Villasmil.

Después del profesor de la Cruz, vuelve a ser directora la profesora Marta Colomina y luego, nuevamente, el profesor de la Cruz. Posteriormente se designa al docente Sergio Antillano y para el año 85 es Julio Fernández.

Por su parte, el Consejo Universitario, comenzando a funcionar la Escuela, permitió que los periodistas profesionales se inscribieran sin tener título de bachilleres, con la condición de que antes de terminar la carrera, para obtener el título de Licenciado tenía que presentar el de bachiller.

Muchos fueron los docentes preparados que pasaron por la Escuela, así ésta fue creciendo hasta que tuvo su primer

de bastante deterioro en relación con la imagen que se tenía de esa institución en los años de la década de los 70.

La Escuela no tiene ni siquiera el local adecuado a sus necesidades, están los salones de clases y los cubículos de trabajo de los profesores dispersos, lo que da la sensación de fragmentación y de pérdida de cohesión en el equipo humano que allí se desenvuelve.

En consideración con lo que se enseña dentro de la Escuela, ésta se encuentra dividida en dos mitades: los que quieren reformar el pensum de una manera tecnológica-eliminar materias como Etica del Periodismo, (Mención Audiovisual, Publicidad y relaciones Públicas),- sobre la base y el argumento de señalar que en todas las materias se estudian problemas éticos.

Igualmente, se pretenden eliminar la Historia de la Comunicación y algunas materias teóricas, por cuanto consideran que lo central es lo tecnológico. El otro sector que se plantea la necesidad de conservar y mantener un pensum cuya orientación básica de una formación teórica y humanística a los estudiantes y futuros profesionales.

Por su parte, la mención Impreso y la mención Audiovisual tienen un gran número de inscritos y más o

menos hay una alta proporción de interesados en la Publicidad y Relaciones Públicas. En estos momentos también en el Zulia, el incremento de los estudiantes motivados en cursar Comunicación Social es elevado.

Finalmente, se estimaba hace algún tiempo que la especialidad de Investigación había que cerrarla por falta de alumnos.

En relación con el número de profesores que en la actualidad conforman el cuerpo de docentes, no tenemos la cantidad exacta. Pero aunque no significa un perfil, para el año 85 la Escuela contaba con 30 profesores de planta y aproximadamente 16 de colaboración.

Además de estas tres Escuelas principales, existen en Venezuela la escuela del núcleo del Táchira, la de la Universidad Cecilio Acosta de Maracaibo, y varios proyectos aún no establecidos en Barquisimeto, Puerto Ordaz y Caracas.

CAPITULO VI
METODOLOGIA

CAPITULO VI

VI.a PROBLEMA

Nuestra inquietud sobre la práctica profesional de los docentes, de las diferentes Escuelas de Comunicación Social, nos llevó a realizar un estudio que nos pudiera ofrecer datos importantes para orientar los nuevos retos educacionales en esta materia.

En este estudio trataremos de establecer que tipo de composición profesional existe dentro de las Escuelas de Comunicación Social, (UCAB y UCV).

Para esto hemos adoptado el término "perfil", para determinar nuestra perspectiva entre las diversas definiciones que existen al respecto.

Para ello consideramos el concepto Perfil Académico Profesional el cual reza así: "Conjunto de calificaciones inherentes al hombre, consideramos en sus roles como académico y profesional, (Miguel, 1986. 34). Esta autora explica que imparte y todas las actividades que realiza la Universidad con la finalidad de formar a un hombre en las dimensiones éticas, críticas y políticas.

"También se da como un concepto que engloba las exigencias económicas y laborales integrando las

aspiraciones de calificación profesional atinentes a la carrera y ocupación".¹⁷

Este concepto elegido implica ya tener posición frente a la realidad que estamos analizando; por eso considerando conveniente que un perfil sería la más exactamente parecido al escenario de las proposiciones surgidas de los objetivos de estudio; y por ende daría una clara noción de aquello que se está investigando.

Debemos añadir, sin embargo, que no sólo a través de un perfil, se pueden agrupar las cualidades y características de un determinado foco de interés.

VI.b OBJETIVOS

1. Saber de los niveles de formación, profesional y personal, de los docentes en Comunicación Social.
2. Conocer los atributos que toman en cuenta las Escuelas, para la selección y ubicación de profesores.
3. Estudiar las opiniones laborales que poseen los docentes en relación a la profesión.

¹⁷ Gil G., Rosalmelia. Figuras sobresalientes de la Comunicación Social. Un perfil de Ejemplaridad de los comunicadores. Tesis. U.C.A.B. Caracas, Septiembre 1993.

4. Analizar, en base a los datos arrojados por las encuestas, el nivel de autoestima que tienen los académicos en relación con la carrera.
5. Valorar los métodos pedagógicos que aplican los profesores en la enseñanza de las cátedras que dirigen.

VI.C METODOLOGIA

En este capítulo descubrimos la estrategia metodológica que hemos utilizado para llevar a cabo esta investigación, y seleccionar el proceso más adecuado para obtener, agrupar y analizar los resultados alcanzados.

La fase inicial contempla un estudio a nivel exploratorio, a través del cual se buscaba tener un programa, lo suficientemente amplio sobre el tema en cuestión.

En el primer nivel, básicamente, nos dedicamos a la revisión y consulta de textos bibliográficos referentes a la evolución de la enseñanza en general, así como también, al surgimiento y desarrollo de las Escuelas de Comunicación Social a nivel nacional y en Latinoamérica, haciendo énfasis en las Universidades de México y Chile, para tener un antecedente teórico.

El por qué de la selección de estas Universidades obedece a que la primera, representa por su posición territorial a las Escuelas de Comunicación ubicadas en el norte del Hemisferio Latinoamericano; mientras que la segunda, representa las Escuelas del Hemisferio sur.

Sin embargo, siendo Brasil uno de los países con mayor número de Escuelas en esta disciplina, hemos obviado este país en nuestra investigación, (por no tener información fiable de primera mano).

También, examinamos investigaciones realizadas, en años anteriores, que de alguna forma estaban relacionada con nuestra propuesta, como es el caso de investigaciones sobre tesis de ambas Escuelas.

De este arqueo, obtuvimos información básica sobre la formación de profesores en el área de comunicación.

Finalizando este proceso de familiarización con los aspectos teóricos, pasamos a describir algunas características trazadas en los objetivos.

De esta forma, conocimos las cualidades que caracterizan la realidad estudiada.

VI.c.1 SELECCION DE LA MUESTRA

En vista de que nuestro estudio se dirige al universo de profesores de Escuelas de Comunicación Social, seleccionamos por un menor juicio razonado las dos Escuelas principales, representativas del sector Público y Privado.

El ámbito escogido para el trabajo de campo fue una muestra del núcleo de profesores de las Escuelas de Comunicación de la UCAB y de la UCV. Esto se llevó a cabo mediante el proceso de selección de muestras.

Este procedimiento en la UCAB, consistió en extraer de la lista elaborada por esta Escuela de los nombres de los docentes, una muestra representativa del universo total a través de un sorteo aleatorio.

Mientras que en la UCV, (como no contamos con la colaboración de la dirección de esta Escuela), tuvimos que emplear un método diferente: revisar las carteleras de información donde aparecen las nóminas de materias y profesores, a los cuales se le realizó un sorteo numérico.

En principio, esperábamos encuestar a 40 académicos por cada Escuela para reducir el margen de error $\pm 5\%$.

Esta proporción se redujo luego a 21 académicos a la UCAB y un 17 en la UCV, ya que algunos profesores se rehusaron a responder al cuestionario.

A pesar de ello, esta muestra, aunque pierde cierto valor probabilístico, representa a los diversos departamentos y niveles de escalafón.

De esta forma, durante los meses de febrero a mayo, se aplicó la encuesta de tal manera que se pudiera tener en el análisis de datos, las comparaciones entre las Escuelas.

VI.c.2 DISEÑO DE ENCUESTA

Para ello, diseñamos una encuesta, como instrumento más directo y simple que se usa cuando uno quiera saber algo sobre el comportamiento de las personas.

Consideramos que este es un material muy ventajoso, ya que su noción de la realidad es primario.

Se trató aquí de requerir información acerca de un grupo de personas, socialmente significativo, en relación al problema de estudio.

Como modelo de inspiración empleamos un cuestionario diseñado por la Universidad del Zulia, al cual incorporamos algunos puntos valorativos y de sumo interés para nuestro objeto investigativo. También tomamos como ejemplo una

encuesta elaborada por la UCAB para los estudiantes de los últimos años de la carrera.

El cuestionario consiste en una entrevista estructurada de 42 preguntas, ordenadas en 5 hojas tamaño carta, con una breve introducción que la identifica.

La distribución de la entrevista estuvo conformada por preguntas abiertas y cerradas, referidas básicamente a creencias, opiniones, valoraciones sobre perfiles profesionales, tipología de trabajo, necesidades de formación, reconocimiento social, además de los datos de identificación académica.

VI.c.3 PROCEDIMIENTO DE ANÁLISIS

Una vez recogidos todos los cuestionarios, los procesamos en el programa STATVIEW para obtener los datos a partir de los cuales sería posible establecer las características de los docentes de acuerdo a las dimensiones formuladas.

En primer lugar, separamos de un lado la información de tipo numérica y del otro la de carácter verbal (preguntas abiertas).

Los datos numéricos quedaron como tales, ya sean registros parciales, mediciones nominales..., aunque se

procesaron para lograr su clara y rápida comprensión como lector.

El objetivo final, fue construir con ellos cuadros estadísticos, promedios generales y gráficos ilustrativos, de tal modo que sintetizaran sus valores y pudieran, a partir de ellos, extraer enunciados teóricos.

Por su parte, los datos que poseen forma verbal, en su mayoría, fueron transformados a datos numéricos, con la finalidad de hacer con ello tablas de valores que nos indicaran las frecuencias de cada una de las respuestas para establecer rangos.

De las informaciones verbales que no se pudieron cuantificar; seleccionamos las más representativas y significativas del conjunto.

Luego se escogieron, de acuerdo a cada conjunto de datos, las formas de graficar más convenientes. Entre ellos tenemos las barras, los gráficos de pastel y las tablas estadísticas.

Estos instrumentos proporcionaran los datos necesarios más rápida y sintéticamente, que la propia descripción literaria, pasando a complementar de manera efectiva lo que se expone en el texto.

CAPITULO VII
ANALISIS DE RESULTADOS

FE DE ERRATA

Nº de página	Se escribió	En lugar de:
3	fundamental	profesional
98	comparación	comparamos
164	agregados y asociados	Agregados y Asociados

CAPÍTULO VII

ANÁLISIS DE RESULTADOS

En el presente apartado, realizaremos una comparación de la planta académica activa de las dos Escuelas de Comunicación seleccionadas para nuestro estudio.

Dicha comparación la hacemos para el período académico 93-94, tomando en cuenta una muestra de 38 profesores entrevistados, de los cuales 21 pertenecen a la Escuela de Comunicación Social de la UCAB y 17 de la Escuela de Comunicación Social de la UCV.

En primer lugar, mostraremos las características de género y edad para el momento de realizada la encuesta. En segundo lugar, observamos algunos aspectos de identidad relacionados con la nacionalidad y estado civil.

En tercer lugar nos aproximamos al nivel formativo de los sujetos, destacando los estudios universitarios efectuados así como el tipo de estudios, la institución donde lo cursó y el título obtenido.

En cuarto lugar abordaremos ya la parte laboral, tanto en el ámbito universitario como en el medio profesional de la comunicación.

Tomando aquí otros elementos como el ingreso, tiempo de dedicación, el área de trabajo y el rol que desempeña.

Seguidamente, presentamos los rasgos determinantes en la escogencia de la carrera, al igual que las definiciones expuestas, a grosso modo, por los encuestados sobre lo qué debe ser un comunicador y las aptitudes que debe poseer un docente en el área de Comunicación Social.

Entrando ya a la parte académica, analizaremos la correspondencia existente entre los programas y sus contenidos y las exigencias del campo laboral.

Igualmente, observamos el prestigio, que otras profesiones tienen dentro de la sociedad venezolana, según la perspectiva de los encuestados.

Asimismo, evaluamos la relevancia que poseen las diferentes ocupaciones dentro del medio profesional de la comunicación.

Y finalmente, examinaremos el grado de participación de los gremios profesionales en el mejoramiento de la vida y ética de la profesión.

1. COMPOSICIÓN POR SEXO.

De acuerdo a los gráficos estadísticos 1 y 2 de cada una de las Escuelas, que comprendieron nuestro universo de

estudio, notamos que existe una tendencia a la masculinidad en la planta de docentes.

Gráfico 1. Composición por sexo. UCAB.



Gráfico 2. Composición por sexo. UCV.



La masculinidad, es este caso, quizás se deba a varios aspectos:- al hecho de que para el momento de fundación de la primera Escuela de Comunicación social de Venezuela

(1946), los que cursaban estos estudios eran en mayoría hombres, ya que para la época era cuando apenas las mujeres empezaban a abrirse paso en el campo profesional, guiadas tal vez por la atracción y la expansión de nuevas áreas y formas de comunicación, notándose así cierta participación de las mismas, con el paso de los años, pero su aumento ha sido lento.

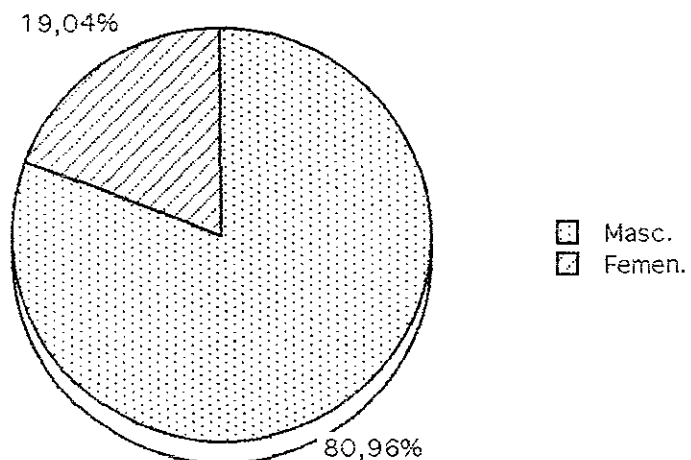
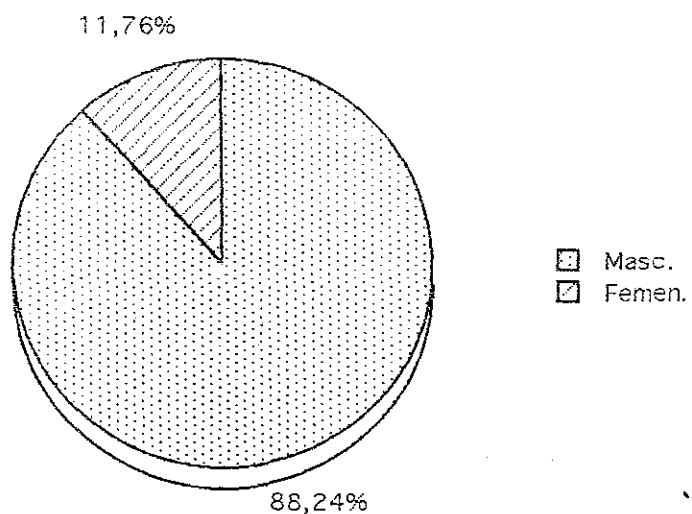
Otro elemento que se puede añadir a este fenómeno, sería el de la política de contratación de muchas Escuelas, o será que estas políticas están orientadas a atraer más hombres?.

Sin embargo, nos atrevemos a decir que esta inclinación variará a corto plazo, a razón de que cada día el acceso del sexo femenino en la matrícula estudiantil está velozmente desplazando a la demanda del sexo opuesto.

Por lo cual, se puede justificar el dominio que las mujeres tienen dentro de las cátedras socio-humanísticas (sociología, psicología, literatura, etc).

2.- COMPOSICIÓN POR EDAD.

A continuación observamos los rasgos, de la población que estudiamos, en lo que corresponde a su edad en el momento de realizada la investigación. Los gráficos 3 y 4 permitirán visualizar esta categoría.

Gráfico 3. Composición por Edad UCAB.
Variables X

- 1. Menos de 30
- 2. De 30 - 34
- 3. De 35 - 44
- 4. De 45 - 50
- 5. Más de 50



Gráfico 4. Composición por edad. UCV.
Variables X

- 1. Menos de 30
- 2. De 30 - 34
- 3. De 35 - 44
- 4. De 45 - 50
- 5. Más de 50

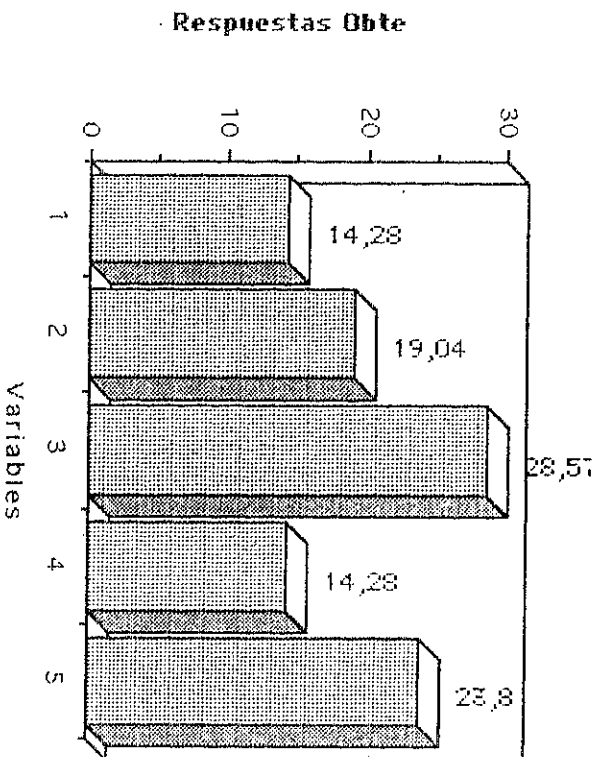
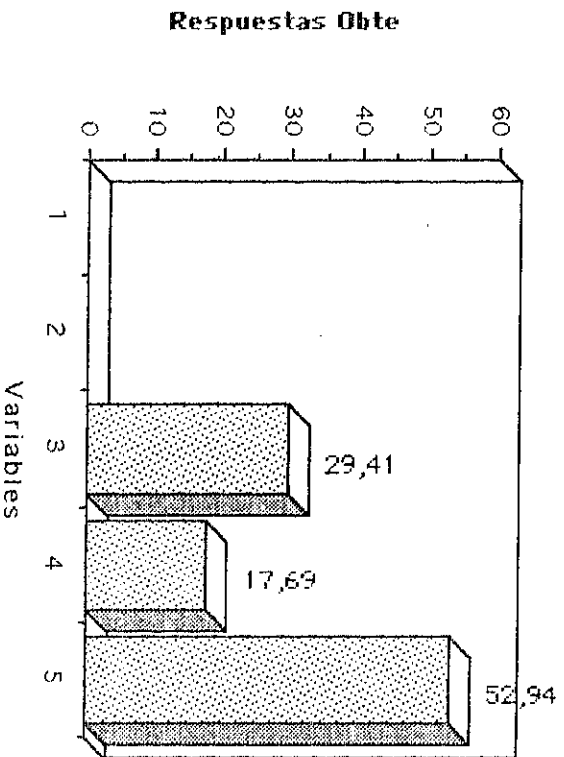

Así tenemos que en el conjunto de profesores de la Escuela de la UCAB, el rango de edad en el cual se encontraba la mayor proporción de los académicos es el que va de los 35 a 44 años.

El renglón que sigue en orden de captación proporcional es el de más de 50 años, notamos entonces, que la categoría predominante comprende a un sector al que podemos llamar todavía "joven", a razón de su edad, por lo cual consideramos que reúnen cierta experiencia laboral y académica, lo que no quiere decir que la categoría que sigue (más de 50) no posee igual o mayor experiencia en estos dos campos profesionales.

En lo que respecta a la UCV, es notoria la orientación que existe hacia la captación de profesores de más de 50 años, en consecuencia encontramos que hay una alta probabilidad de que estos sujetos hayan iniciado estudios de post-grado o la realización de alguna especialización vinculada a la disciplina de la comunicación.

Por la edad, podemos esperar que exista la posibilidad de alguna experiencia laboral y/o académica previa a su incorporación a esta Escuela.

NACIONALIDAD Y ESTADO CIVIL.

Como único resultado. ambas Escuelas presentan un cuadro de profesores venezolanos, a excepción de dos casos que se presentaron en la UCAB.

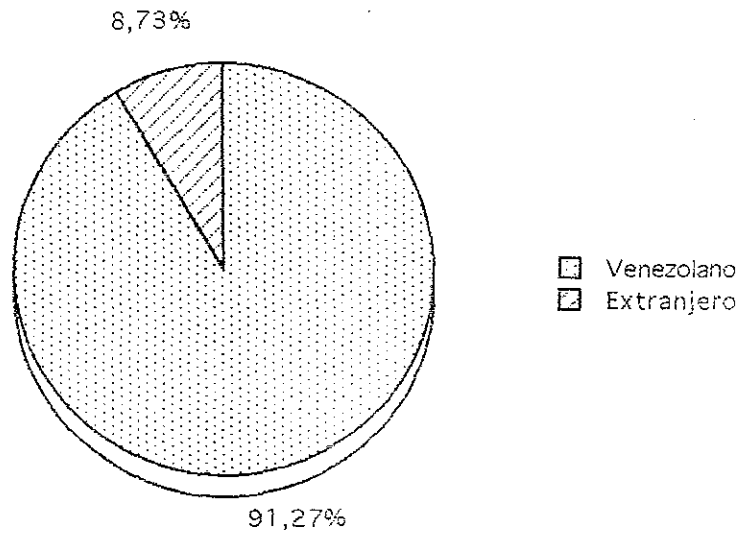
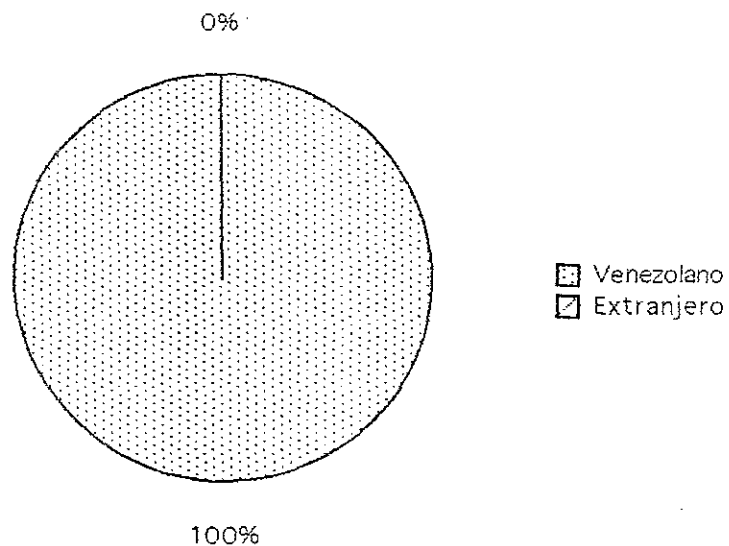
Gráfico 5. Composición por Nacionalidad. UCAB.Gráfico 6. Composición por Nacionalidad. UCV.

En relación al Estado Civil, de los encuestados, la tasa más relevante corresponde a la condición de casado, presentándose un 66,66% en la UCAB y un 82,35% en la UCV, esto nos muestra que los docentes mantienen una relación familiar estable, la cual desarrollan paralelamente con sus actividades profesionales y académicas.

En otro renglón en orden proporcional pertenece a la categoría de soltero, aunque muy por debajo de la variable de casado, sobre todo entre los más jóvenes.

Gráfico 7. Estado Civil. UCAB



Gráfico 8. Estado civil.



3. NIVELES DE ESTUDIOS UNIVERSITARIOS.

3.1. Graduados en Comunicación.

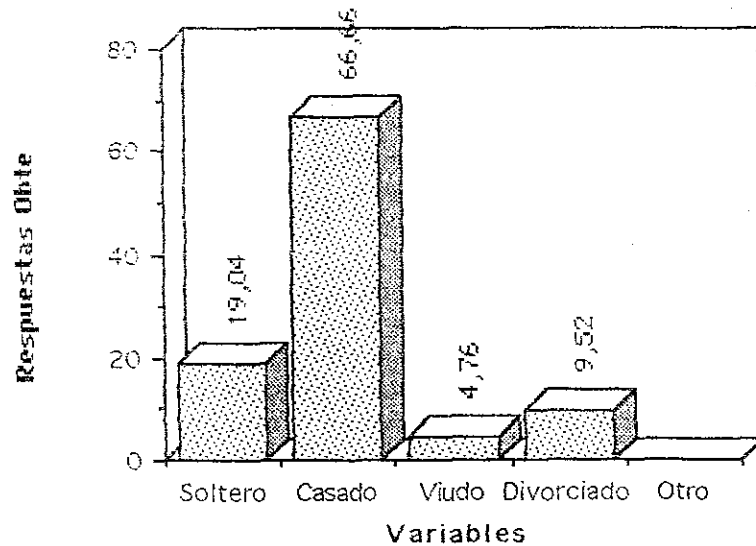
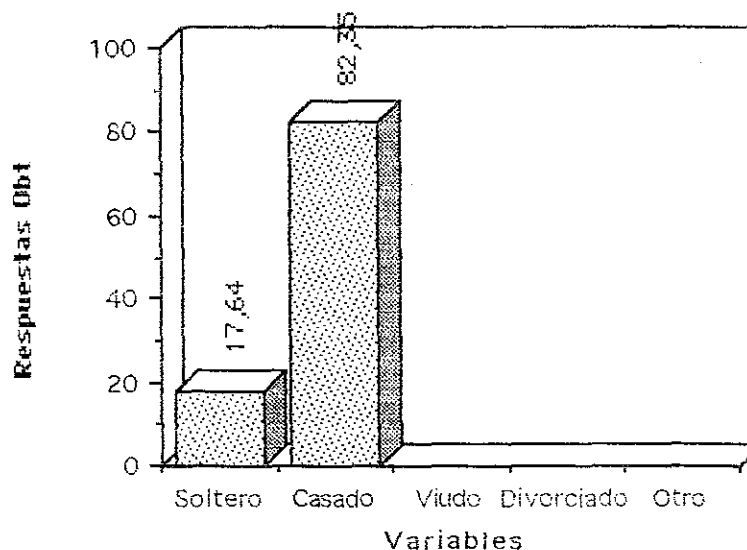
En la conformación del cuerpo académico en las instituciones de educación superior, los certificados educativos son un indicativo relevante a considerar, independientemente del valor que les asignemos.

De allí, que la licenciatura, sea un requisito importante para pasar a formar parte de una institución académica.

En principio, las diferencias de los estudios alcanzados por los profesores objetos de estudio se

hicieron palpables, ya que no todo el universo de entrevistados es graduado en Comunicación Social, sino que además otros profesionales de carreras como Sociología, Psicología, Administración, Filosofía o Letras, entre otras, prestan sus servicios dentro de estas Escuelas, dictando cátedras de acuerdo a su capacitación académica y a su preparación profesional dentro de la comunicación.

Gráfico 9. Graduación: ¿En comunicación si o no? UCAB.



Gráfico 10. Graduación: ¿En comunicación si o no?



De esta manera, se presenta que un 76, 19 por ciento de la muestra correspondiente a la UCAB si es graduado en Comunicación Social, mientras que el resto, un 23,80% se distribuye entre otras carreras arriba mencionadas.

Por su parte, en la UCV, un 88,23 por ciento pertenece a los graduados en ésta carrera y un 11,76 por ciento a las otras carreras humanísticas.

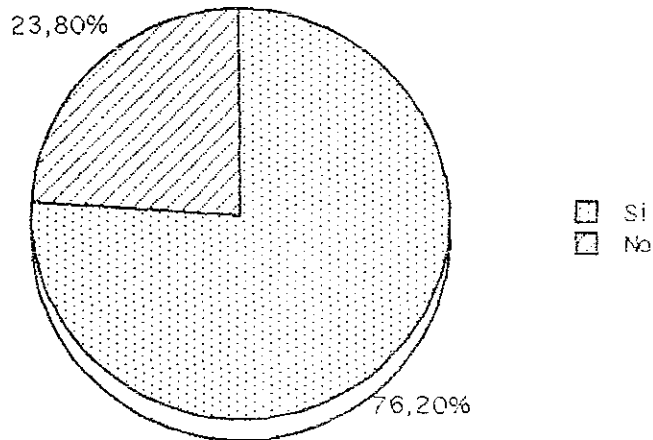
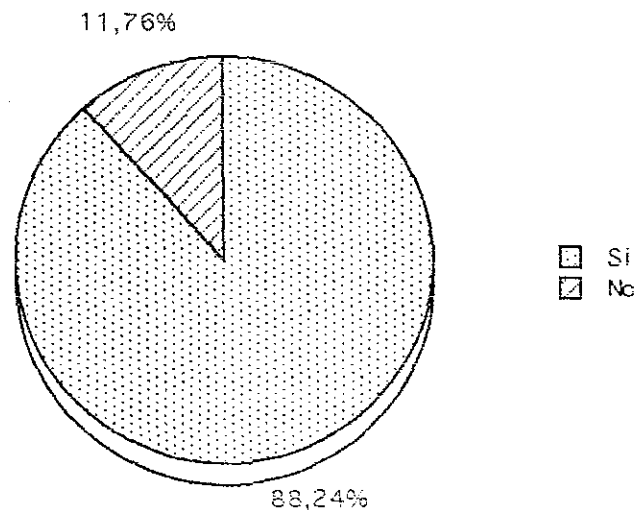
Esta características muestra la preferencia por contratar a sujetos en la disciplina en la cual imparten clase, sin exigir el Título de Comunicador como ocurre en el ejercicio profesional de los medios.

3.2. INSTITUCIÓN EN LA CUAL CURSÓ ESTUDIOS UNIVERSITARIOS.

Abordaremos ahora el establecimiento educativo en donde realizaron los estudios de Licenciatura de nuestra población. Como puede verse en los gráficos 11 y 12 los profesores que laboran en estas Universidades en su mayoría son egresados de las mismas.

En este sentido, encontramos que ambas instituciones absorben a sus alumnos, dando cabida también a egresados de otras instituciones, pero siempre en menos cantidad.

Gráfico 11. Institución dónde cursó estudios. UCAB.



Gráfico 12. Institución dónde cursó estudios. UCV.



En lo que respecta a la UCAB, 61,90 por ciento, cursaron estudios en este recinto y sólo un 28, 57 por

ciento realizaron su preparación universitaria en otras instituciones, sumando a ello un 9,52% correspondiente a 2 profesores formados en la UCV.

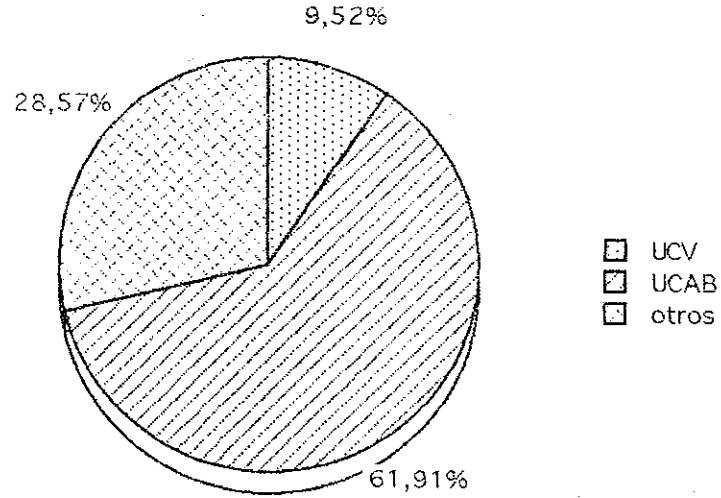
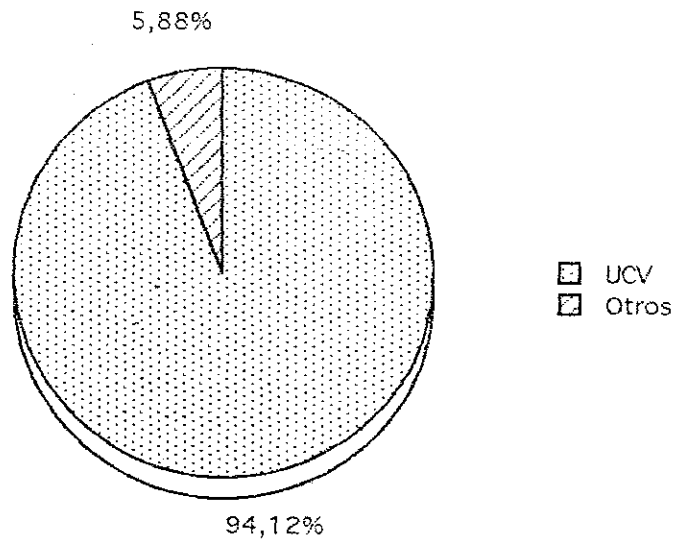
Por su parte, en la UCV, la representación de sus profesores se ve más evidente porque el 94,11% de la población en cuestión, son graduados en este centro de estudio y solamente una persona de la muestra analizada, se formó en la Escuela de Comunicación Social de la UCAB.

A este respecto, también, es importante recordar que históricamente ha habido dos Directores de la UCV, graduados de Comunicadores en la UCAB. (M. Bisbal y F. Santana) y un Director de la UCAB graduado en la UCV (Carmen de Grijalva).

4.- MENCIÓN.

Otra forma de estudiar la situación, del cuerpo de docentes de estas Escuelas, consiste en agrupar a los profesores desde el campo de las disciplina o mención escogida dentro de la carrera.

En primer lugar, tenemos que en la UCAB, la profesión está moldeada por varias disciplinas: Periodismos Impreso, Publicidad, Relaciones Públicas y Audiovisual; a diferencia de la Escuela de Comunicación de la UCV., la cual posee un

pensum único de estudio, donde actualmente no existen menciones como tal.

Gráfico 13. Mención (Si son graduados en comunicación) UCAB.

Variables

1. Impreso.
2. Publicidad.
3. Audiovisual.
4. Investigación.
5. Otros.
6. N/C.

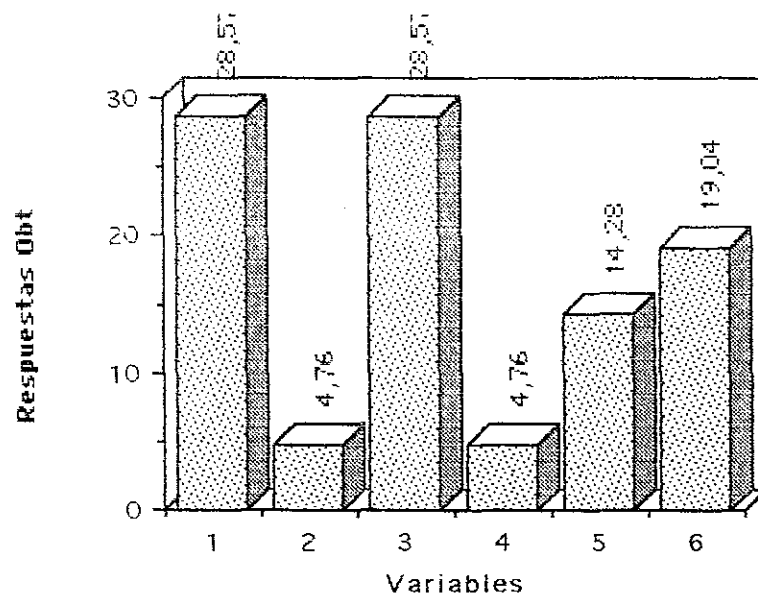

Nota n/c = no contestaron

Gráfico 14. Mención. (Si son graduados en comunicación).

UCV

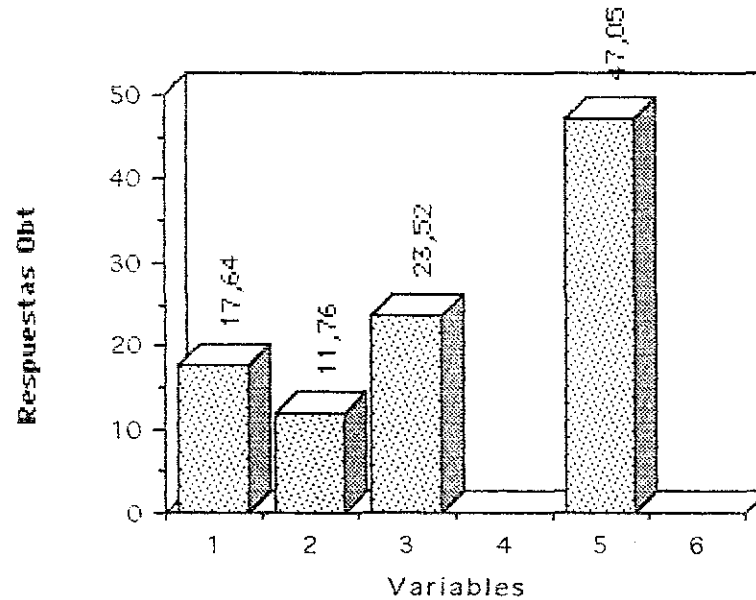

Nota: n/c = no contestaron

Variables

1. Impreso.
2. Publicidad.
3. Audiovisual.
4. Investigación.
5. Otros.
6. N/C.

Sin embargo en el pasado prevaleció el grupo de egresados, graduados como periodistas.

Por su parte, en la UCAB., observamos que la mayoría de los encuestados obtuvieron la Licenciatura con menciones en Impreso y Audiovisual, lo que en términos porcentuales se traduce en 28,57%, en cada una de las áreas citadas anteriormente.

Igualmente que en la UCV., solamente profesores graduados antes de 1976 en cuatro años no tienen mención específica.

Con las otras especialidades: Publicidad, Relaciones Públicas. Investigación, notamos que hay una pequeña población que se dedicó a estas menciones, este hecho reafirma que en la UCAB, el número de alumnos egresados es mayoritario en las disciplinas señaladas al principio, tendencia que se mantendrá por largos años.

Igualmente, vale la pena destacar que hay un 14,28 por ciento, es decir, tres docentes de la población total de la muestra que cruzó otros estudios universitarios.

En segundo lugar, la planta de profesor investigada de la UCV., presenta según la encuesta aplicada, una proyección hacia las variables de "otros estudios".

Este alto porcentaje, 47,05 por ciento, se debe a la existencia de menciones de ésta casa universitaria, (para

el período durante el cual cursaron estudios estos académicos).

Sin embargo, se localizó que en las categorías restantes: Impreso, Audiovisual y Publicidad-Relaciones Públicas, fue más equilibrado la distribución.

Manifestándose entonces, un 23,52% en el área de Audiovisual, un 17,64% en Impreso y 11,76% en Publicidad, mientras que en Investigación la presencia de algún docente fue nula.

Si exceptuamos los Post-grados, este hecho obedece a que la mención de Comunicología se abrió experimentalmente y duró poco tiempo.

Finalmente es importante destacar aquí que, muchos de los docentes analizados marcaron una gran preferencia por algunas de las menciones, claro ello haciendo la salvedad de que éstas no existían. lo que se hacía entonces era agrupar cátedras diversas que, de alguna manera, conformaban el grupo de materias básicas requerida por ello para su formación profesional y personal.

5.- FECHA DE GRADUACIÓN.

En este segmento examinamos la ubicación en términos temporales del universo objeto de estudio.

Ahora bien, de los 21 académicos que comprendieron nuestro objeto de investigación, en lo que respecta a la UCAB., observamos que un 28,57% del, conjunto, egresaron de la universidad entre los años 85-89.

Lo que, en síntesis, demuestra que el cuerpo de profesores de esta Escuela es sumamente joven, si la comparación con los niveles de edad analizados en la primera parte.

Gráfico 15. Fecha de graduación. UCAB.



Gráfico 16. Fecha de graduación. UCV.



Los otros dos grupos significativos son los de los graduados entre 1975-79 (19,04%) entre 1970-74 (14,28%).

Este aspecto también nos indica que dentro del programa de contratación de la Escuela, haya una mayor captación rápidamente sin Licenciatura. Mientras que en la UCV., la fecha de graduación que se registra notablemente es la que va en el tiempo transcurrido del 65-69, presentándose así un 41,7 por ciento de profesores que obtuvieron su título en este período.

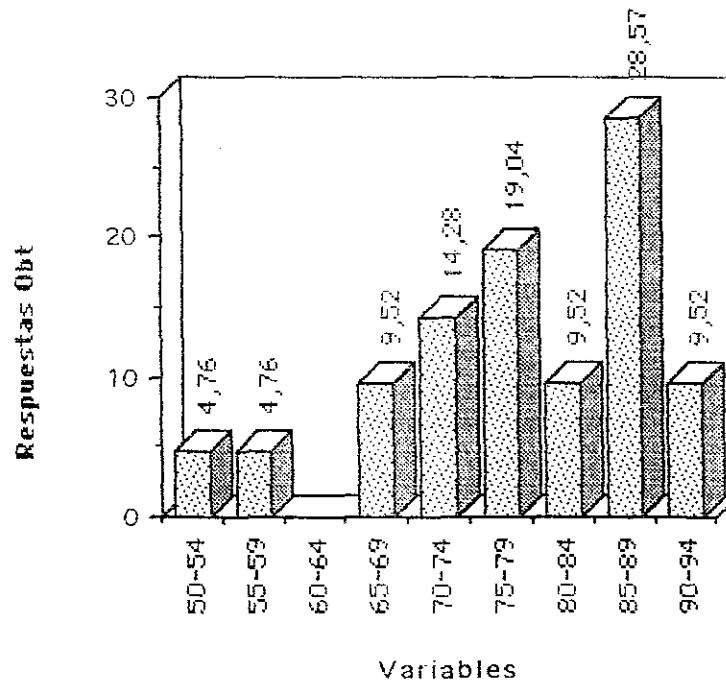
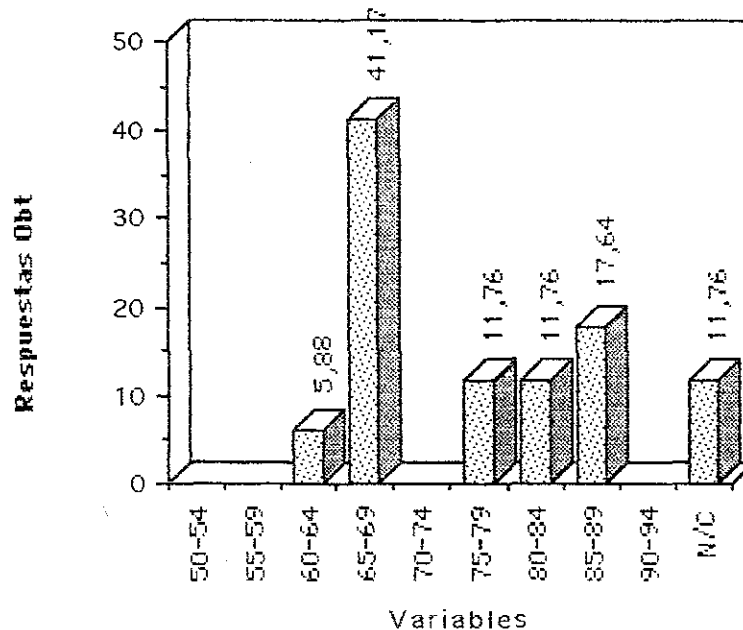
Este elemento certifica, de algún modo, que el proceso de captación de profesores nuevos en los actuales momentos

ha sido lento, ya que la permanencia de éstos por más de 15 años indica que no se ha hecho una renovación del cuerpo académico.

Otra de las razones podría ser que los alumnos alargan sus estudios, haciendo con ello que el logro por la licenciatura se vea mediatizada, es decir, cursan semestres interrumpidos y el número de materias o créditos que deberían aprobarse no son suficientes para completar el cuadro de las requeridas por el plan de estudios.

6. POST-GRADO.

Entendiendo que la formación académica no se reduce a los estudios de Licenciatura, juzgamos importante indagar si los académicos del departamento de Comunicación Social de ambas Escuelas, contaban con algún tipo de estudio de Post-grado o especialización relacionadas con la comunicación, para el momento de realizada la investigación.

Como se puede apreciar en el gráfico 17 representativo de la UCAB, más de la mitad de nuestra población, contaba con algún tipo de especialización académica, es decir, un 76, 19%, mientras que el cuadro revela que un 23,80% no ha efectuado este tipo de estudio.

Gráfico 17. Ha realizado Postgrado. UCAB.

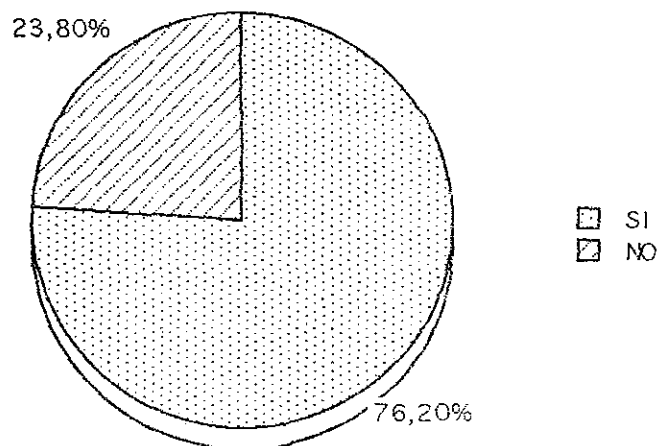

Estos resultados demuestran que los estudios de especialización juegan un papel muy relevante en la conformación de una disciplina como la comunicación, particularmente en aquellas áreas donde el aprendizaje y dominio de saberes más prácticos e instrumentales son fundamentales: Televisión, Radio, Publicidad, Mercadotecnia, Cine, etc. De ahí que la consideración sobre los académicos de estas Escuelas que tuvieron cursos de especialización es importante, ya que marca un signo distinto de la propia disciplina.

Como se puede comprobar al revisar el gráfico 19 de la UCAB, los profesores activos de la investigación que realizaron estos aprendizajes, se encuentran en un 42,87 por ciento en el nivel de Maestría.

Gráfico 19. Certificado obtenido. UCAB.

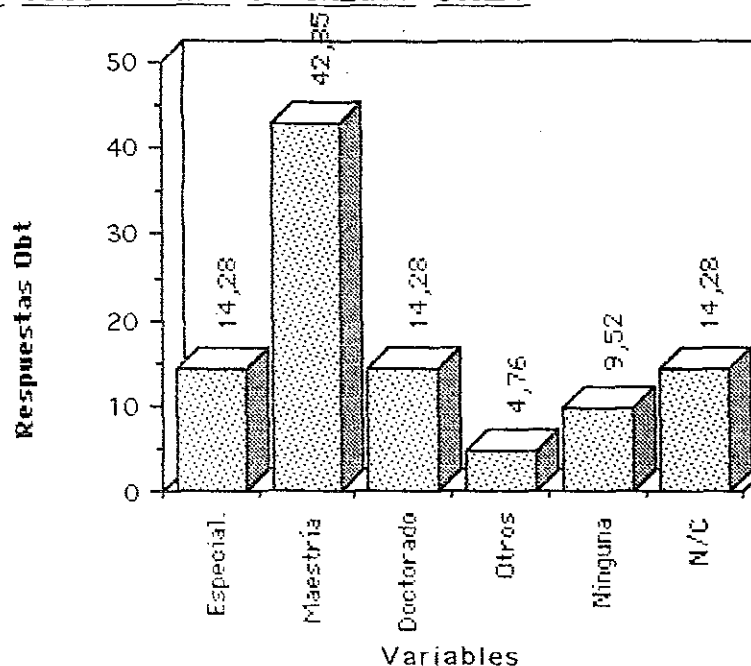

Esto demuestra interés por parte de la Universidad, en captar docentes con amplio y desarrollado perfil académico, tanto en lo profesional como personal.

Cabe destacar aquí, que nuestras variables fueron tomadas aisladamente, sin embargo, otras de las categorías que presentaron una proporción igualitaria de profesores con formación universitaria fueron la de Doctorado y Especialidad, ambas con 14 por ciento.

A diferencia del resultado obtenido con la Escuela de Comunicación Social del UCAB, en la UCV., encontramos que un 58,82 por ciento de los profesores entrevistados no han realizado post-grado, en contraposición con los que si han hecho, es decir, un 41,17%, que continúa siendo inferior.

Gráfico 18. Ha realizado Post-grado. UCV.

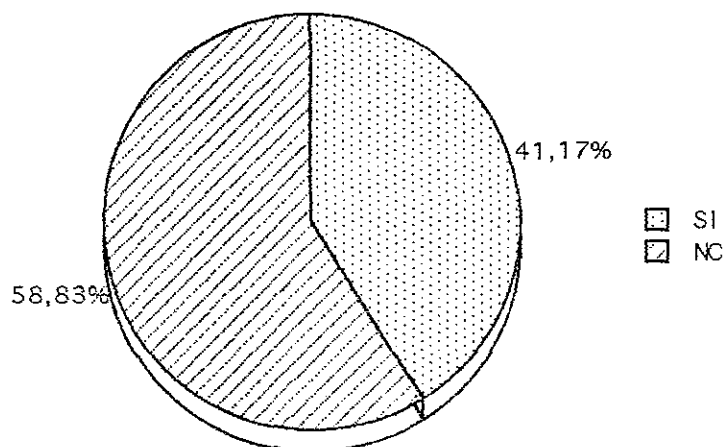

Por su parte, en lo que corresponde a las especialidades obtenidas, el segmento que más caracterizó, en sus proporciones porcentuales, fue el Doctorado y Maestría, la primera con un 23,54% y la segunda con un 17,64%.

Gráfico 20. Certificado Obtenido.

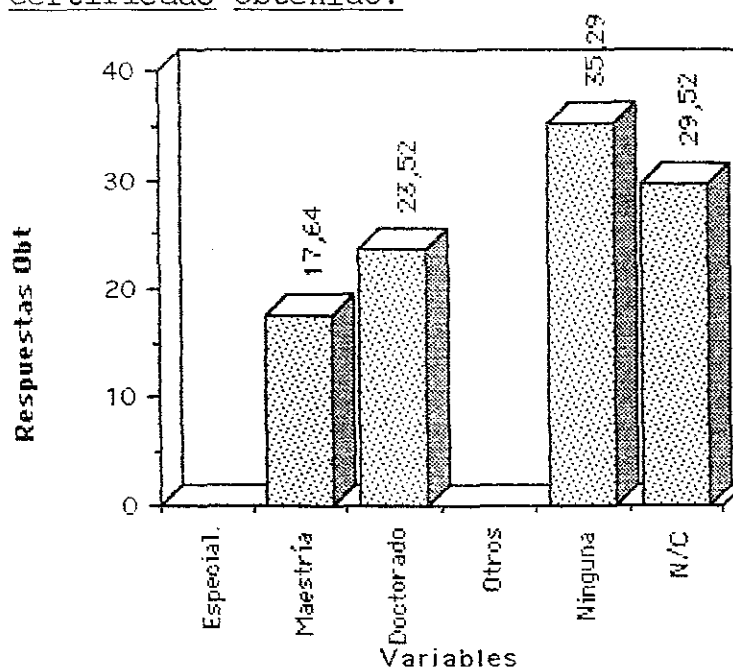

No obstante, tomando en cuenta el grado de profesores que no han efectuado niveles de especialización o post-grado nos interesamos por saber en qué área desearían hacerlo.

Así que obtuvimos, como dato interesante, que un contingente de 23,80% perteneciente a la UCAB, y 58,82% de la UCV., sugiriendo que las materias de Preparación Administrativa (Gerencia de Medios), capacitación Técnica, entre otras, eran las áreas más atractivas dentro del grupo de variables presentadas, para especializarse, tal y como se puede apreciar en el cuadro. (Ver gráficos 21 y 22).

Gráfico 21. Especialización (Si no ha realizado post-grado en que área le gustaría hacer la especialización).

Leyenda

- | | |
|--------------------------------|------------------------------|
| 1. Especialización. | 4. Entrenamiento evaluativo. |
| 2. Capacitación técnica. | 5. Mejoramiento docente. |
| 3. Preparación administrativa. | 6. Otros. |



Gráfico 22. Especialización (Si no ha realizado post-grado en qué área le gustaría hacer la especialización).

Leyenda

- | | |
|--------------------------------|------------------------------|
| 1. Especialización. | 4. Entrenamiento evaluativo. |
| 2. Capacitación técnica. | 5. Mejoramiento docente. |
| 3. Preparación administrativa. | 6. Otros. |

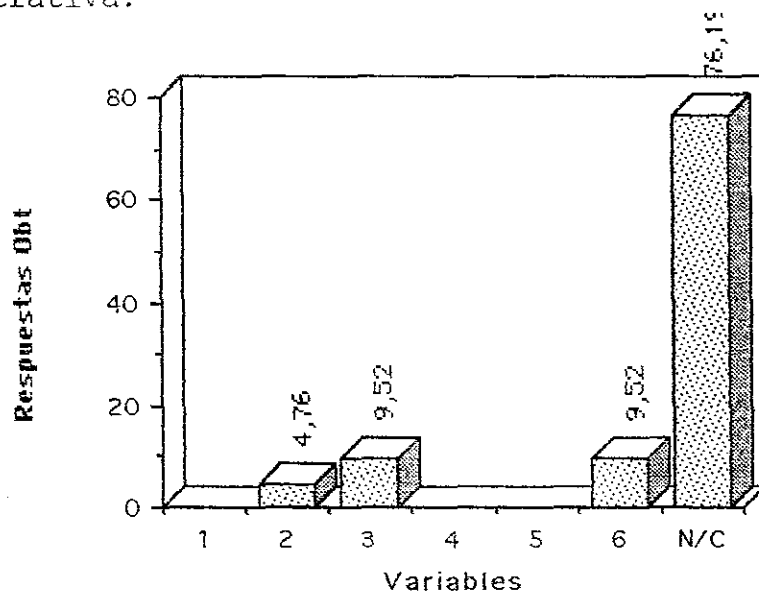
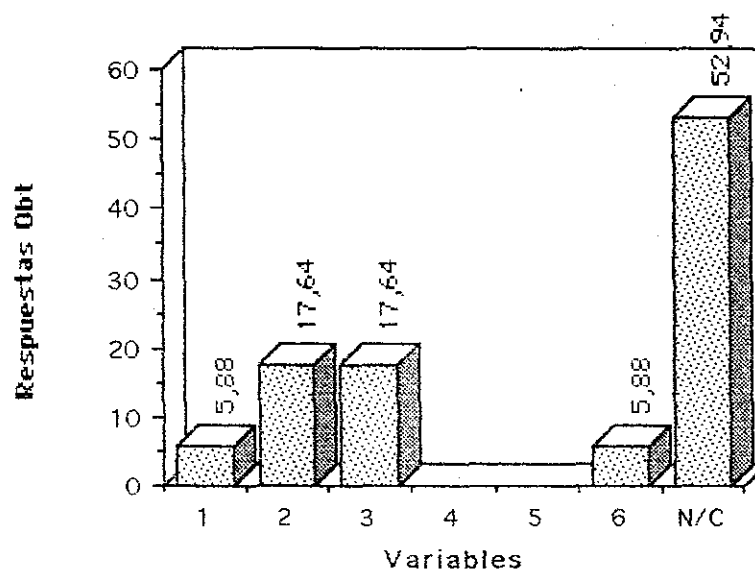

7. EXPERIENCIA LABORAL EN LA DOCENCIA.

Al averiguar sobre los años de experiencia laboral en el campo de la docencia teníamos un interés especial por saber en qué medida permanecían activos los docentes encuestados.

Los resultados obtenidos del registro de esta actividad se encuentran en los gráficos 23 y 24.

Gráfico 23. Experiencia en la docencia. UCAB.

Leyenda

- | | |
|-----------------|---------------|
| 1. Hasta 5 años | 3. De 11 a 15 |
| 2. De 6 a 10 | 4. Más de 15 |



Gráfico 24. Experiencia en la docencia. UCV.

- | | |
|-----------------|---------------|
| 1. Hasta 5 años | 3. De 11 a 15 |
| 2. De 6 a 10 | 4. Más de 15 |

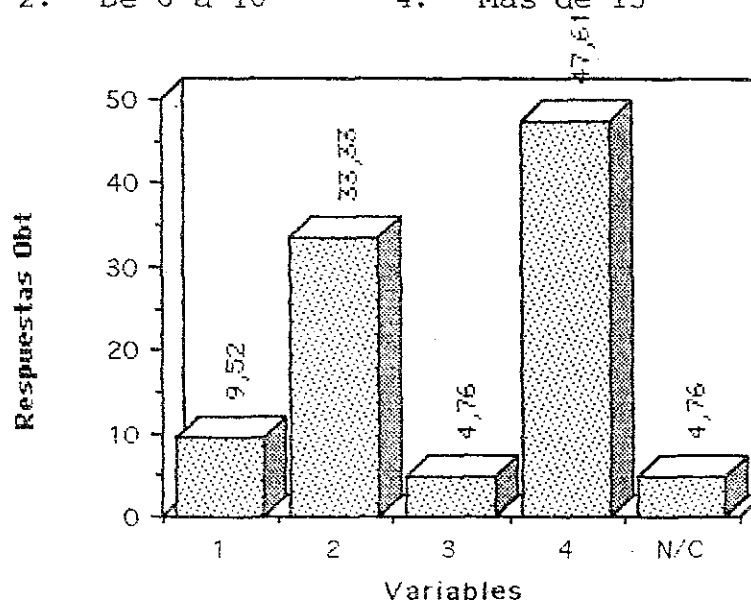
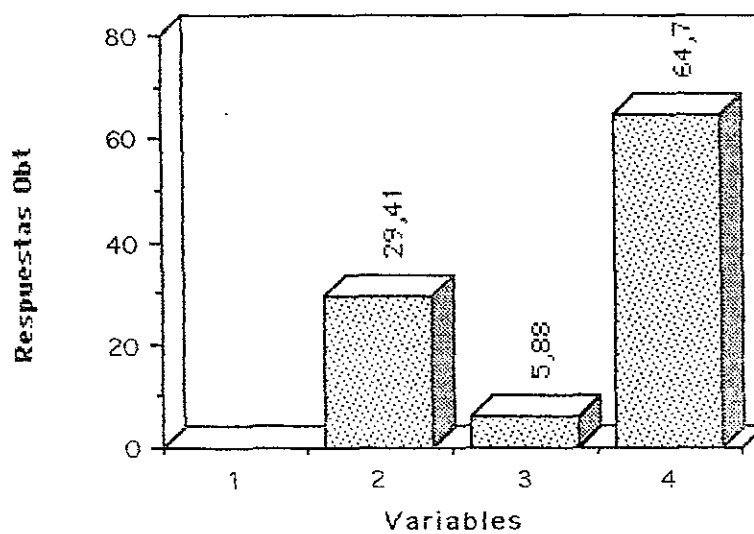

Allí sobresale la proporción de docentes con más de 15 años de experiencia, en las dos universidades estudiadas, encontrándose que en la UCAB, esta variable cuenta con un 47,61% del total de 21 encuestados, mientras que en la UCV., presenta un porcentaje de un 64,70% de los 17 docentes que respondieron el cuestionario.

En la revisión de esta variable nos encontramos con una situación peculiar, pero obvia de que la muestra de la UCV, que en su mayoría tiene más de 15 años ejerciendo la docencia, corresponde al grupo de profesores con más de 50 años de edad, siendo éstos los mismos que denominaron en la categoría correspondiente a la fecha de graduación donde resultó la promoción de los años 65-69 la más señalada.

Tenemos que en la UCAB, los datos no guardan una relación estrecha como la anterior, puesto que aún cuando la mayoría de la planta académica de esta universidad está constituida por profesores entre 35 y 44 años de edad, seguido muy de cerca por algunos con más de 50 años de edad -un cuerpo académico relativamente joven y supuesto que el promedio de 28,57% de docentes egresados durante el período de 88-89, se hace difícil entender como es que un porcentaje tan alto (47,61%) de la población encuestada en

la UCAB pueda tener más de 15 años en el ejercicio de la docencia.

En este sentido podemos sugerir que este elevado promedio en esta variable se deba a que más que la experiencia docente previa a su incorporación como docentes de esta universidad, los encuestados contaban con experiencia profesional vinculada al ejercicio de la disciplina de la comunicación fuera del ámbito universitario.

Gráfico 25. Ingresos mensuales UCAB.

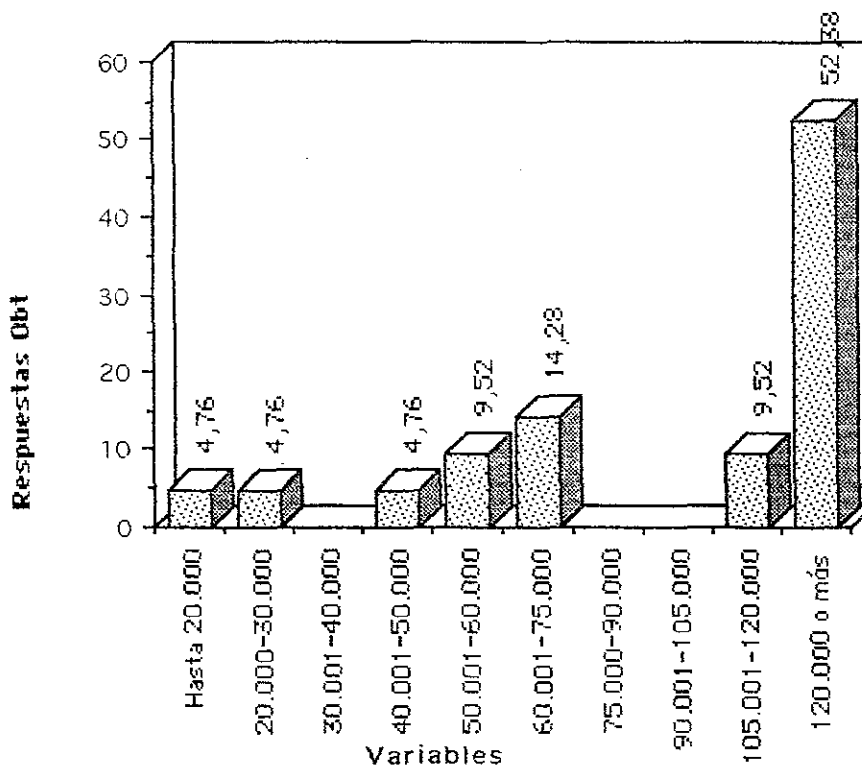

De acuerdo a los datos aportados en este estudio, un 53,38% de la UCAB manifestó que sus ingresos mensuales se colocan en más de 120 mil bolívares.

Si comparamos este dato con los sueldos por escalafón en esta Escuela (Tabla 1), notamos que las entradas superiores a 120 mil bolívares corresponden a las categorías de profesores asociados y titulares de tiempo completo.

Tabla 1. Escalafón de sueldos mensuales de la Escuela de Comunicación Social UCAB. (1993-1994).

CATEGORIA	TIEMPO COMPLETO (Bs)
INSTRUCTOR	67.000
ASISTENTE	85.200
AGREGADO	103.700
ASOCIADO	125.800
TITULAR I	147.000
TITULAR II	153.600
TITULAR III	159.800

En relación a ellos, tenemos que el cuerpo de profesores de esta Escuela existen sólo cuatro asociados y dos Titulares.

Por lo tanto, consideramos que este 52,38% de profesores perciben estos altos niveles de ingreso producto del ejercicio de otra actividad extra universitaria.

Mientras, en la UCV una proporción de 35,28%, es decir 6 personas (Gráfico 26) ubicó sus entradas mensuales entre 60 y 754 mil bolívares.

Gráfico 26. Ingresos mensuales UCV.

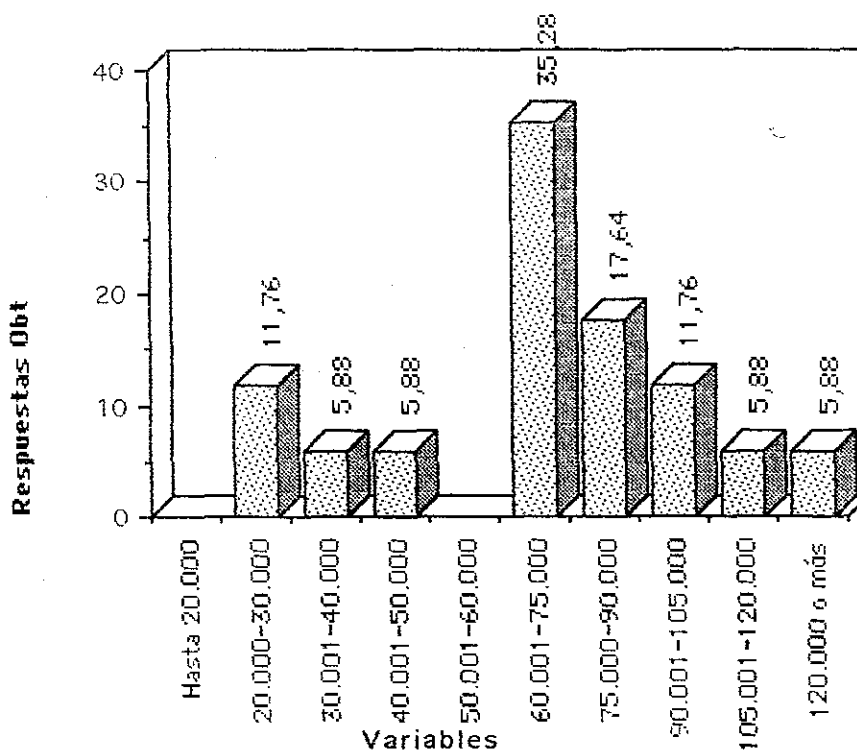

Este dato corresponde con los sueldos por escalafón asignados por esta Escuela a la categoría de Agregados y Asociados. (Tabla 2).

Tabla 2. Escalafón de sueldos mensuales de la Escuela de Comunicación Social. UCV. (1993-1994)

CATEGORIA	TIEMPO COMPLETO (Bs)
INSTRUCTOR	48.734
ASISTENTE	56.044
AGREGADO	64.451
ASOCIADO	75.407
TITULARES	88.226

9. ¿TIENE UN SÓLO TRABAJO O MÁS DE UNO?.

Entendiendo que la responsabilidad de llevar a cabo fundamentalmente tareas docentes es de suma importancia, consideremos como factor relevante determinar el número de trabajos con los que cuentan nuestros entrevistados, así como también el sector al cual pertenecen los mismos. De allí que sea interesante saber en qué medida o qué tiempo

dedican los profesores de nuestra muestra, a las tareas docentes.

Gráfico 27. Cuántos trabajos tiene. ¿Uno o dos?. UCAB.



Gráfico 28. Cuántos trabajos tiene ¿Uno o dos?. UCV.



Por lo tanto, al revisar esta variable encontramos que mientras que en la UCAB, el 61,90% de esos profesores cuenta con dos trabajos; en la UCV, es todo lo contrario,

pues la mayoría representada por un 64,70% sólo cuentan con el trabajo docente.

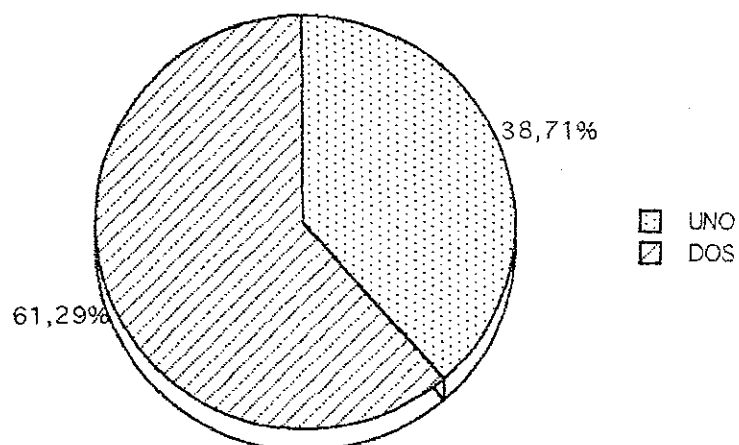
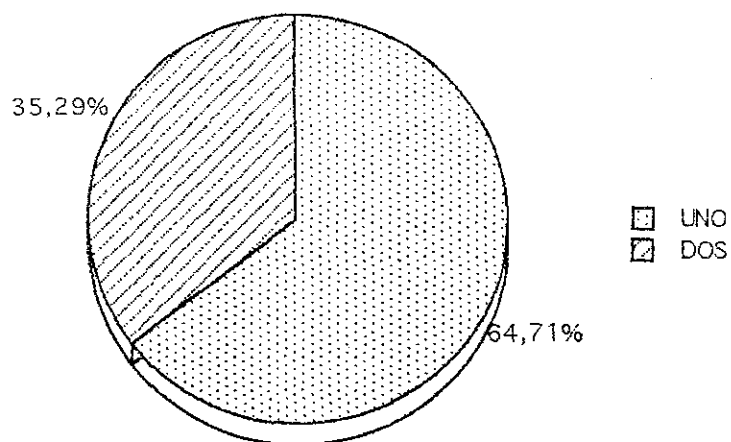
Los que trabajan fuera (35,29%) se dispersan en el sector público (52,94%) y privado (29%).

Gráfico 29. Sector del trabajo público o privado. UCAB.



Gráfico 30. Sector del trabajo público o privado. UCV.



En cambio, entre los docentes de la UCAB, vemos que más de la mitad tiene un trabajo, o sea dos, y pertenecen en su mayoría al sector público (89,71%).

Por tal motivo consideramos que esa otra actividad que realizan tiene la suficiente vinculación con el oficio de la Comunicación, pues obtenemos que un 66,66% en la UCAB y un 41,17% en la UCV, realizan tareas vinculadas.

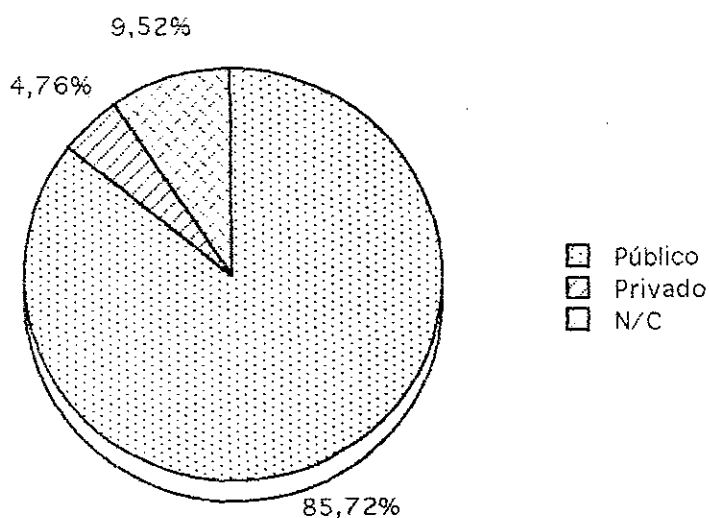
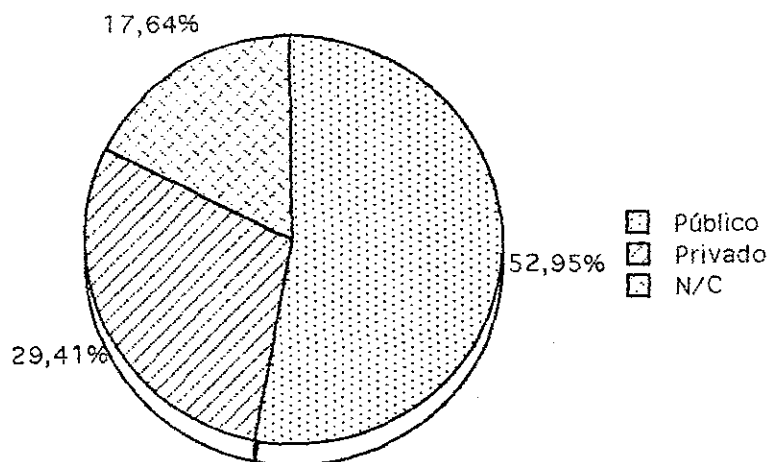
Gráfico 31. La otra actividad que ejerce fuera de la docencia esta relacionada con comunicación social. UCAB.

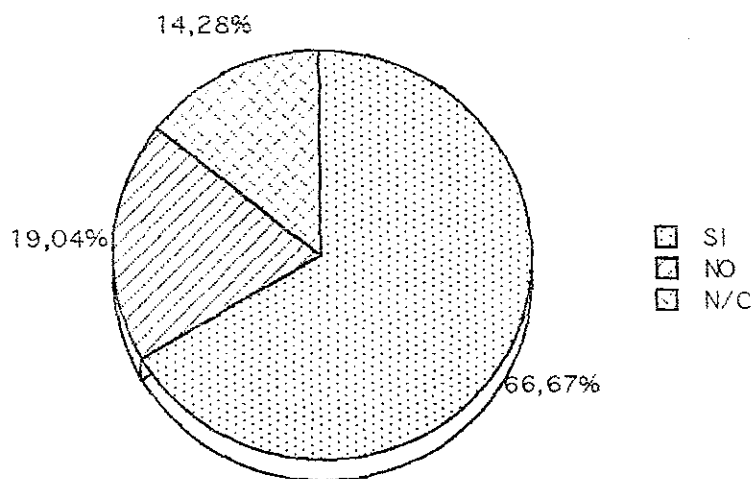

Nota: N/C = no contestó

Gráfico 32. La otra actividad que ejerce fuera de la docencia esta relacionada con Comunicación Social. UCV.

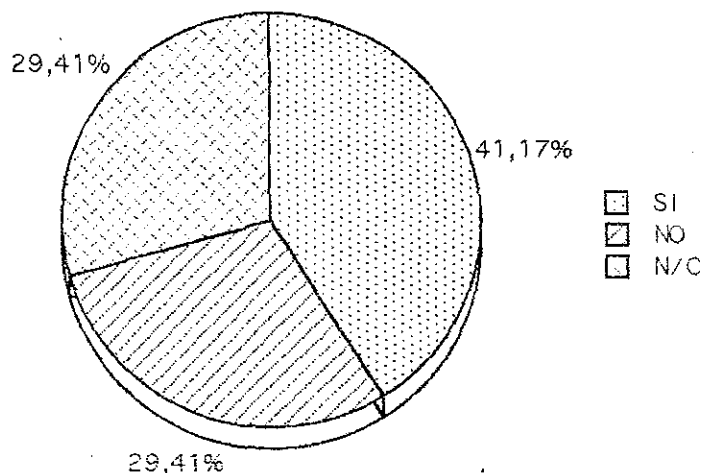

10. TIEMPO DE DEDICACIÓN.

Continuando con nuestra estrategia de análisis por variables, toca ahora revisar la relación entre el tiempo de dedicación, el área de trabajo y el rol profesional de los profesores, de los departamento de comunicación, en sus campos laborales fuera de la docencia.

Gráfico 33. Tiempo de dedicación. UCAB.



Gráfico 34. Tiempo de dedicación. UCV.



En este sentido, encontramos que la situación de la planta académica de la UCAB, tiene una marcada dimensión de su personal ejerciendo funciones extra-universitarias, tal como se observa en los casos anteriores.

Sin embargo, en lo que respecta al tiempo de dedicación notamos que un 71,42% de la totalidad de indagados, están básicamente ejecutando esa otra actividad por horas.

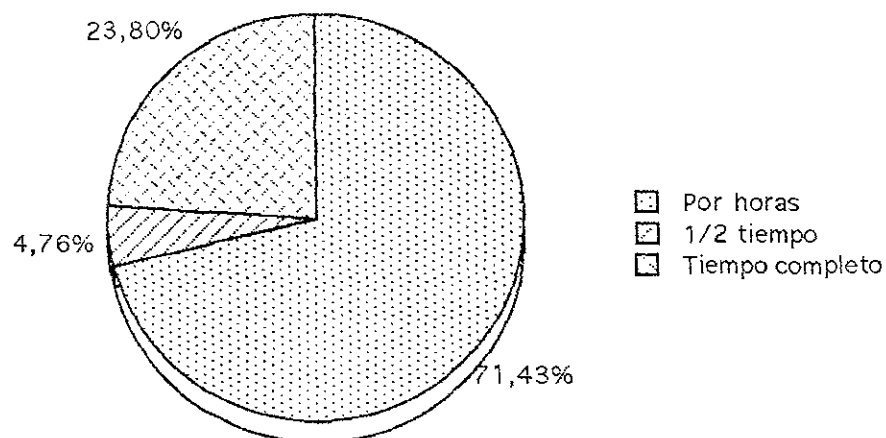
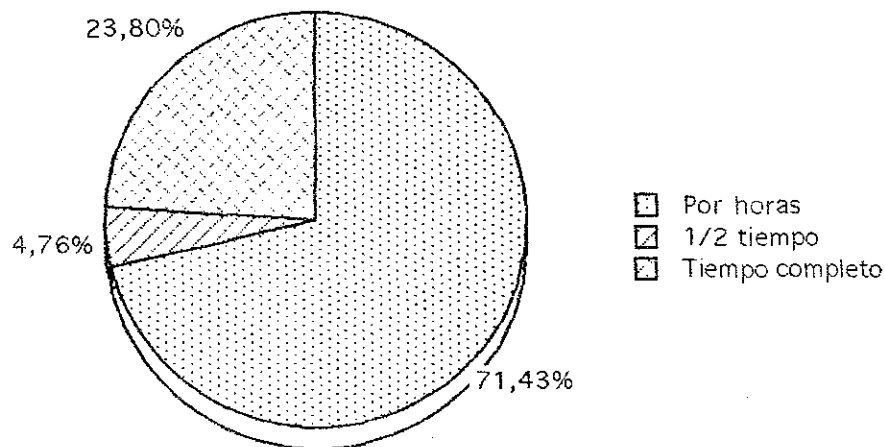
Se estima igualmente, que un 47,61% corresponde también al total, es decir, 10 individuos de la muestra de 21, efectúan esta otra labor extra-cátedra específicamente en el segmento de la investigación y asesoría.

En cuanto a las otras variables, descubrimos que la dedicación a tiempo completo se ubicó en un 23, 80%, mientras que la disposición de medio tiempo sólo un 4,76%.

Aunque ésta última categoría contó con una proporción insignificante, no sería extraño hallar que, por ejemplo, exista una política institucional que cubre al conjunto de la Universidad, que resulte acorde con el perfil de profesor requerido para el área de la Comunicación, es decir, docentes que realicen su trabajo fundamentalmente en el medio profesional paralelo, a su vez, con las cátedras que dictan en los centro universitarios.

siguiendo con la temática del área o actividad ejercida contamos con que a la labor de Investigación y Asesoría, se sigue la de Televisión con 14,28%, Prensa, Radio y Publicidad, cada una con 9,52% y finalmente R.R.P.P con sólo 4,76% de la suma total.

Gráfico 35. Indique el área de trabajo. UCAB.

Leyenda

- | | |
|------------|-------------------|
| 1. Prensa. | 5. Publicidad. |
| 2. Radio. | 6. RR.PP. |
| 3. Cine. | 7. Asesoría e in- |
| 4. T.V. | investigación. |



Gráfico 36. Indique el área de trabajo: UCV.

Leyenda

- | | |
|------------|------------------------------|
| 1. Prensa. | 5. Publicidad. |
| 2. Radio. | 6. RR.PP. |
| 3. Cine. | 7. Asesoría e investigación. |
| 4. T.V. | |

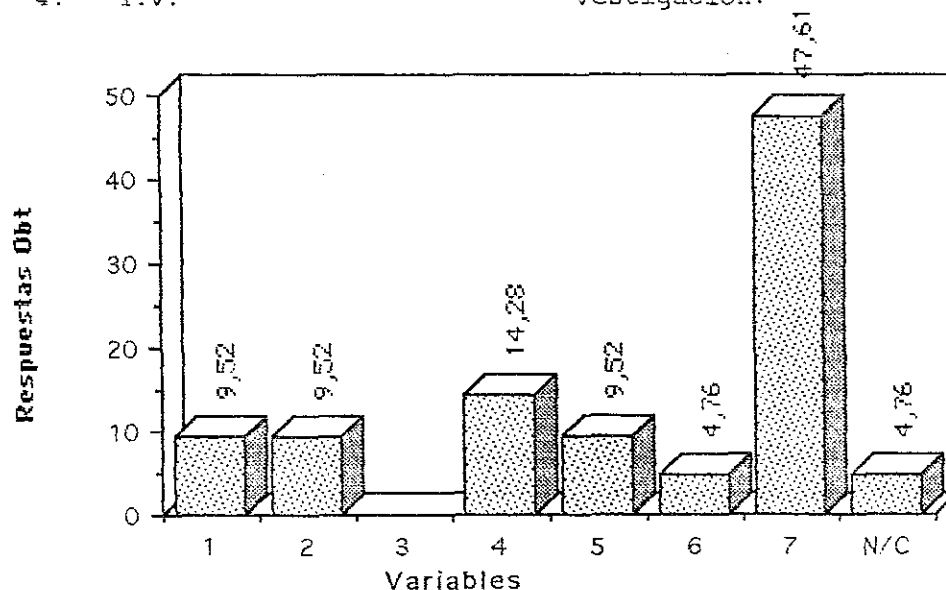
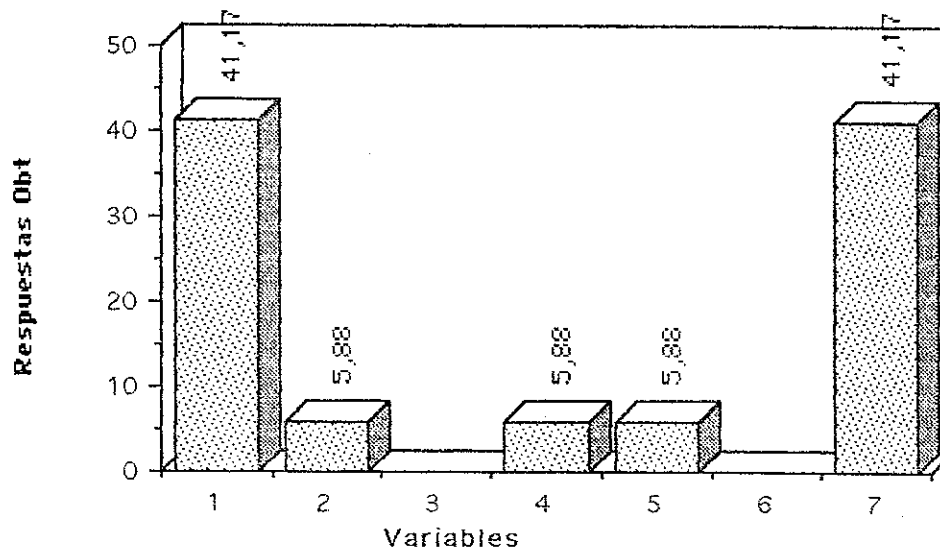

En lo que respecta al rol desempeñado, existe un 42,85%, es decir, nueve educadores que están consagrados al Estatuto de Investigador.

Pero, aún así, hay otra cantidad que está distribuida en las demás disciplinas de la carrera tales como: Directivo con 23,80%, Creativo con 19,04%, Periodista, R.R.P.P. y otras, y todas estas variables cada una con 4,76% de la muestra.

En el cuerpo de educadores de la UCV., visualizamos que, al contrario de lo encontrado en la UCAB., la

proporción se inclina hacia la disposición laboral fuera de la docencia en tiempo completo, lo que refleja que los profesores realizan su trabajo fundamentalmente en el medio profesional y acuden a la Universidad por unas horas de clases. Este segmento de datos porcentuales sería de 64,70%, es decir once sujetos encuestados.

El renglón que sigue, sería el del ejercicio laboral por horas, con 23,52%, es decir, cuatro individuos de la muestra, y como último eslabón la dedicación de medio tiempo, con sólo 11,76% de la población en conjunto.

Así el rol desempeñado si se observa por paralelo al de la UCAB; la actividad que más se destaca es la de Investigación y asesoría, con 47,05% de la totalidad.

Este hecho nos parece interesante porque, la profesionalización académica de nuestra población, por el tipo de disciplina que significa la comunicación, ha marcado como una lista típica y necesaria el paso por la Investigación y la asesoría en diferentes áreas, lo que da fé cierta de que existe una indispensable manifestación de formación profesional.

Seguidamente, en orden proporcional, hallamos el de Periodista con 23,53%, lo que indica claramente que hay pocos profesores dedicados al ejercicio de la carrera como

tal y en consecuencia. aumenta la probabilidad de la poca concordancia con la realidad de las materias impartidas dentro de esta Escuela y la práctica de las mismas.

Por su parte, el área de trabajo que observamos con más prominencia, su muestra una relación semejante con la obtenida en la UCAB.

Hablamos entonces, de Investigación y asesoría con 41,17% dato equivalente a siete profesores encuestados de 17.

Lo que resultó notorio fue la elevada cantidad porcentual que se alcanzó en el campo de la Prensa, la cual se colocó en un 41,17%, a diferencia de la UCAB, categoría que tuvo un índice sumamente inferior 9,52%.

Por último tenemos los sectores de Radio, TV, y Publicidad, cada una con 5,88%, lo que deja evidente que hay una menor atención a estas disciplinas.

Gráfico 37. Dentro del rol que desempeña. Cuáles son las actividades o tareas que realiza. UCAB.

Leyenda

1. Directivo.
2. Creativo.
3. Periodista.
4. Técnico.
5. Relacionista público.
6. Docente-investigador.



Gráfico 38. Dentro del rol que desempeña. Cuáles son las actividades o tareas que realiza?. UCV.

Leyenda

1. Directivo.
2. Creativo.
3. Periodista.
4. Técnico.
5. Relacionista público.
6. Docente-investigador.

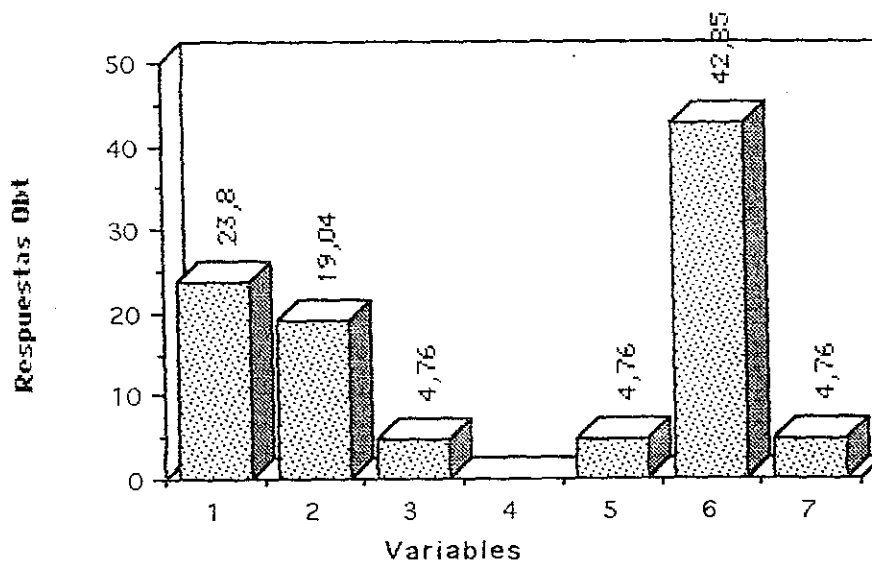
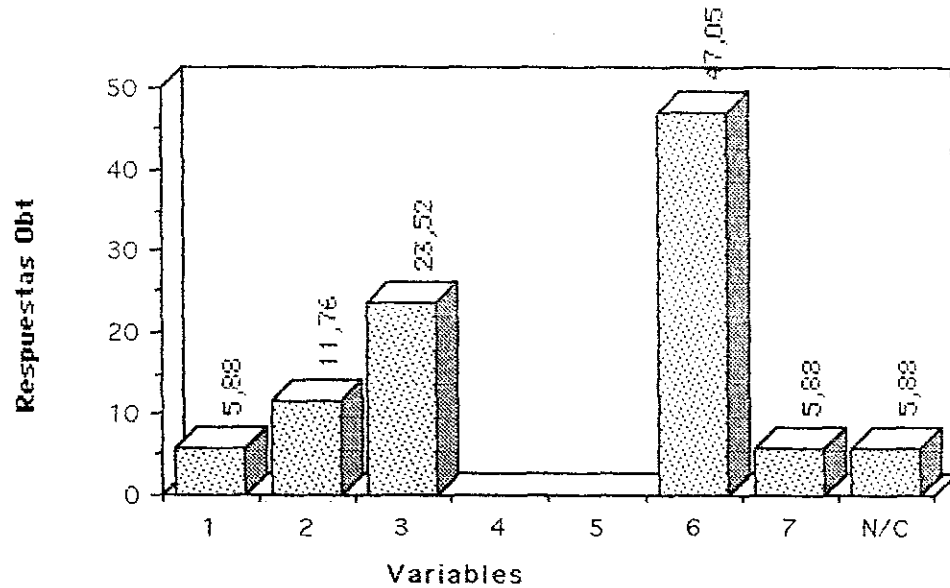

11. RAZÓN QUE PREVALECIÓ EN LA ESCOGENCIA DE LA CARRERA.

En este aspecto, podemos decir que en general, en ambos Departamentos de Comunicación la respuesta que más se repitió fue la requerida a la de "aptitudes personales",

encontrándose en la UCAB, por su parte, un 47,61% y en la UCV un 70,58%.

Cuadro 39. Razón que prevaleció en la selección de la carrera. UCAB.

Variables

1. Ventajas económicas.
2. Aptitudes personales.
3. Prestigio social.
4. Servicio a la comunidad.
5. Facilidad de obtener título.
6. Otros.

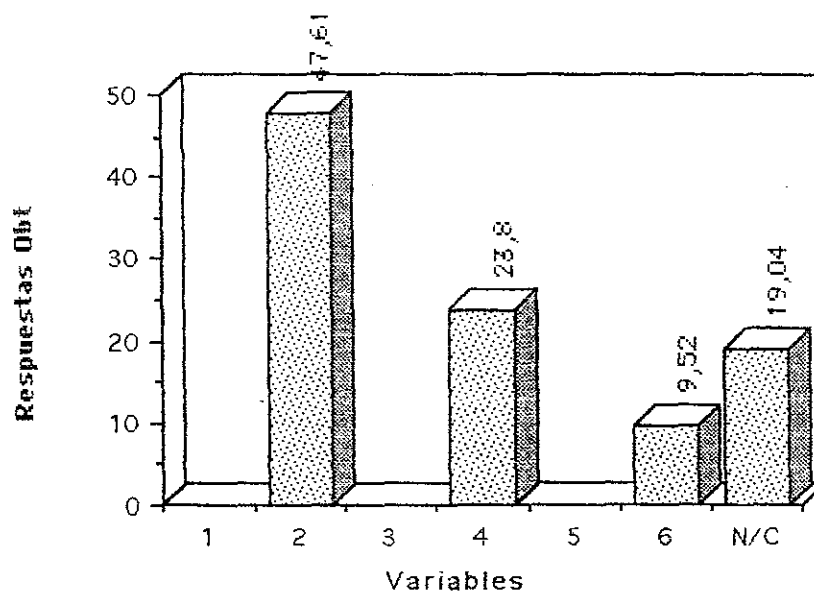

Cuadro 40. Razón que prevaleció en la selección de la carrera. UCV.

Variables

1. Ventajas económicas.
2. Aptitudes personales.
3. Prestigio social.
4. Servicio a la comunidad.
5. Facilidad de obtener título.
6. Otros.

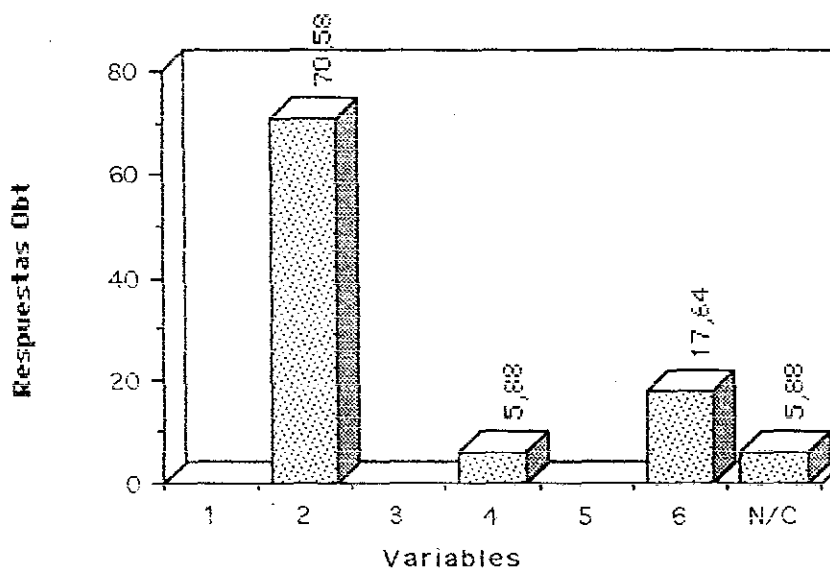

Esta característica muestra que, a pesar de las variaciones en los períodos de estudios del total de docentes, esta inclinación obedece, seguidamente a determinadas necesidades personales de realizarse en éste espacio de la comunicación.

Sin embargo, localizamos también que en la UCAB, otros factores tuvieron incidencia en la escogencia de la profesión como la de un servicio más amplio a la comunidad con 23,8%.

Con el resto de las variables la UCV, se ubica en una posición inferior a la anterior casa de estudios, puesto que su moda estadística está en las aptitudes personales con una gran diferencia respecto a las otras respuestas.

Cabe informar aquí, que hubo un porcentaje en la UCAB, de 19,04% y en la UCV, en 5,88% de personas que no respondieron la pregunta.

12. ¿SE CONSIDERA SATISFECHO O INSATISFECHO?

En este apartado es impresionante ver como una gran porción de los entrevistados afirman no estar satisfechos con la carrera, tal vez esto se deba a la dificultad de realizar estudios superiores relacionados con la profesión, o quizás a que los puntos escogidos por ellos no fueron los esperados, ya que recién es que la carrera es está expandiendo, y que los años de vida de la misma, como actividad pública y reconocida, no superan los 40 años.

También hay otros asuntos interesantes que considerar para entender este caso. Son los relacionados con los recursos económicos y la aceptación y respeto que éste

profesional haya obtenido a los largo de sus servicios prestados.

Para mostrar la situación, los gráficos siguientes reflejan por cada Escuela, los porcentajes que se refieren a esta temática.

Gráfico 41. Se considera satisfecho o insatisfecho. UCAB.



Gráfico 42. Se considera satisfecho o insatisfecho. UCV.



13. DEFINICIÓN DEL COMUNICADOR QUE SE DEBE FORMAR.

Al comparar la relación guardada en el conjunto de la planta de académicos de las dos Escuelas estudiadas, nos dirigimos en esta ocasión hacia la parte concerniente a la formación del Comunicador propiamente dicha.

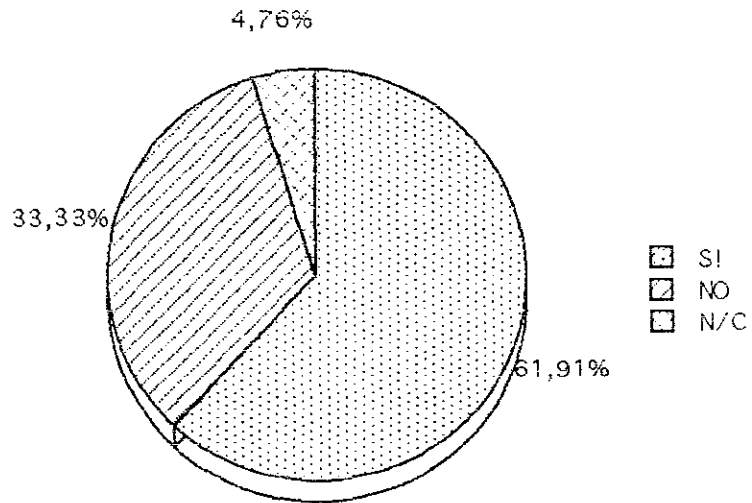
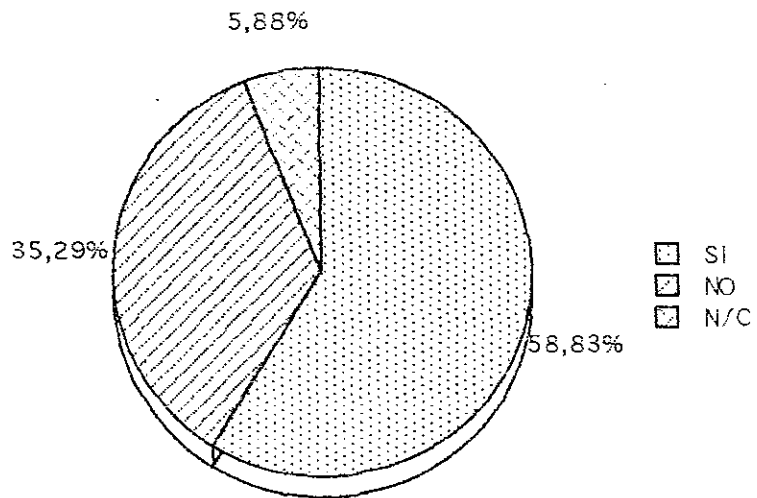
Para este segmento, utilizamos la opinión de los catedráticos encuestados referente a la definición del comunicador que se debe formar.

Gráfico 43. Definición del comunicador que se debe formar.

UCAB.

Variables

- a. Promotor del progreso cultural y social.
- b. Animador y agente del cambio social.
- c. Experto en captar públicos.
- d. Profesional en técnicas de difusión.
- e. Un intermediario entre grupos sociales.



Gráfico 44. Definición del comunicador que se debe formar.
UCV.

Variables

- a. Promotor del progreso cultural y social.
- b. Animador y agente del cambio social.
- c. Experto en captar públicos.
- d. Profesional en técnicas de difusión.
- e. Un intermediario entre grupos sociales.

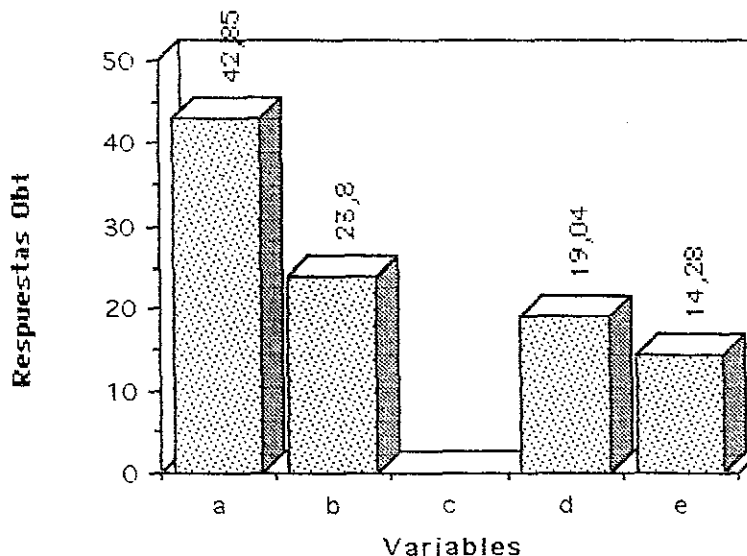
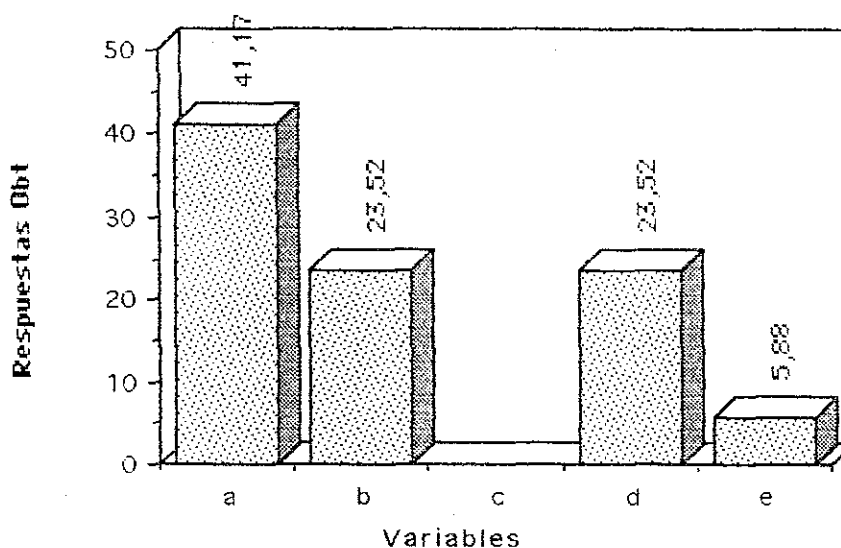

En estos gráficos visualizamos que un 42,85% perteneciente de la UCAB y un 41,17% de la UCV, consideraran que la definición que más se presta, para la formación de los profesionales de la Comunicación, es el de "promotor cultural y social".

En cuanto a las demás definiciones la tendencia, en términos proporcionales se presentó uniformemente.

Hallándose en la UCAB un 23,80% y en la UCV, un 23,52% que consideró al comunicador como animador y agente de cambio social.

La concepción del Comunicador Social como "profesional en términos de difusión", se ubicó en el tercer rango de importancia con un 19,04% en la UCAB y un 23,52% en la UCV, quedando finalmente, la definición de "un intermediario entre grupos sociales", con 14,28% en la UCAB y 5,8% en la UCV.

Es preciso destacar aquí que, aún cuando la muestra de la UCV, era menor que la utilizada en la UCAB, las tendencias en cuanto a las respuestas narradas se puede decir que fueron proporcionales al momento de la comparación y obtuvieron los mismos rasgos.

Igualmente, hubo un sector muy reducido 5,88% perteneciente a la UCV, que no contestó la interrogante.

14. ¿CUÁL APTITUD CONSIDERA UD. QUE DEBE POSEER PRINCIPALMENTE UN DOCENTE EN EL ÁREA DE LA COMUNICACIÓN SOCIAL?.

Para seguir con nuestra descripción de la planta de catedráticos de los departamentos de Comunicación de las Universidades investigadas, abordaremos ahora las diferentes habilidades que debe poseer un docente en el área de Comunicación Social, según los mismos encuestados.

Tomando las variables presentadas en los gráficos 45 y 46 notamos que la categoría de "capacidad pedagógica y académica" se distinguió notablemente, cuando los profesores indagados determinaron que ésta es una de las aptitudes primordiales que debe poseer un docente, a partir de la propia facultad para desempeñarse en el campo de la Comunicación.

Gráfico 45. Cuál aptitud considera UD. que debe poseer principalmente un docente en el área de comunicación social. UCAB.

Variables

1. Capacidad de expresión oral.
2. Capacidad pedagógica y académica.
3. Relaciones humanas.
4. Actitud crítica.
5. Comprensión y forjador de participación.
6. Otros.



Gráfico 46. Cuál aptitud considera UD. que debe poseer principalmente un docente en el área de comunicación social. UCV.

Variables

1. Capacidad de expresión oral.
2. Capacidad pedagógica y académica.
3. Relaciones humanas.
4. Actitud crítica.
5. Comprensión y forjador de participación.
6. Otros.

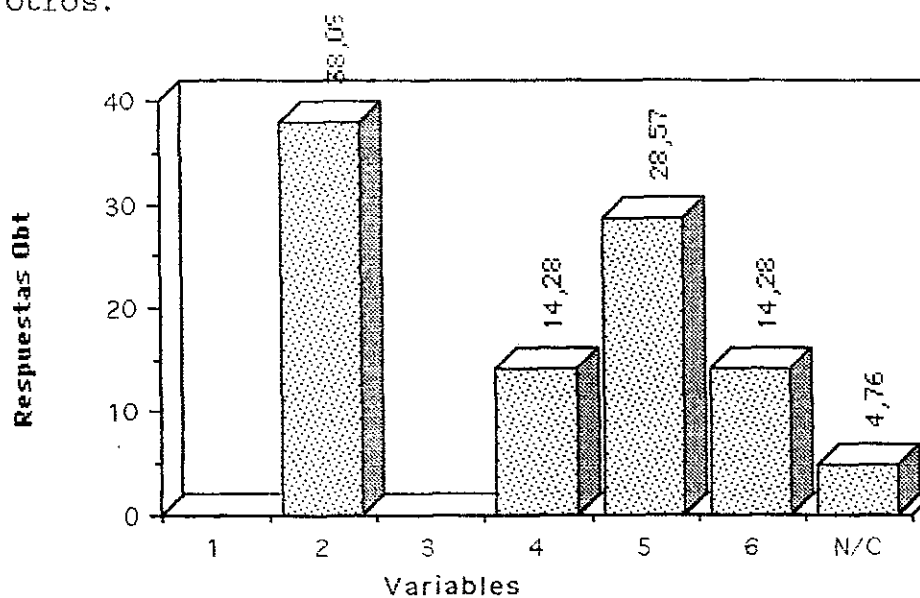
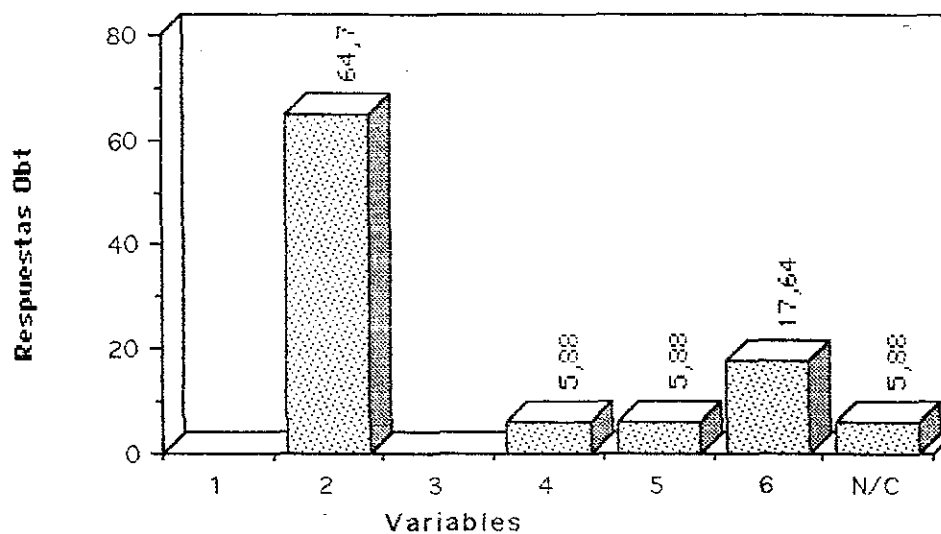

Facultad que debe ir acompañada, por supuesto, de una capacidad de expresión oral y una aptitud crítica, que conforman de una manera integral el tipo de profesional que se necesita para ejercer la docencia en estas Escuelas.

A la variable más sobresaliente se sigue muy de cerca la relacionada con la capacidad de "compresión y forjador de participación" que debe poseer un docente de esta disciplina.

En términos porcentuales, tenemos que se manifestó un 28,57% en la UCAB, pero el resultado obtenido en la UCV, fue significativamente inferior, un 5,88%, siendo en este centro de estudios, la segunda opción más acertada la categoría de "otras", en donde se incluyen respuestas como "todas las alternativas son válidas (capacidad de expresión, actitud crítica y compresión y forjador de participación).

15. TAREAS QUE REALIZAN EN SUS PUESTOS DE TRABAJO.

A modo general, la actividad académica del total de los profesores encuestados se dirige, básicamente, a la preparación y exposición de clases, supervisión de cátedras, generación de información, evaluación, dinámica de grupos, diseño de exámenes, motivar e incentivar a los alumnos, así como también asesoría e investigación y cargos directivos.

Por su parte la tecnología utilizada dependerá de los recursos con los cuales cuenta cada Escuela en particular.

De todo ello dependerá la eficiencia y eficacia del profesor, a quien, en teoría, siempre se le exige que dé lo

mejor de sí, aún cuando no tenga las condiciones materiales y de trabajo aseguradas.

Por tal motivo, la mayoría de los profesores interrogados sobre las tareas que realizan en su puesto de docente, las tecnologías utilizadas y las habilidades y destrezas requeridas para cumplir con las mismas autocalifican su capacidad académica en niveles medios y altos, dependiendo de las distintas labores que efectúan.

16. MATERIAS DENTRO DE LA CARRERA MÁS IMPORTANTES.

De acuerdo a las respuestas obtenidas, de los 38 académicos encuestados (21 UCAB, 17 UCV), existe una globalidad con relación a las materias que consideramos importantes dentro de la carrera.

Entre ellas observamos: Teoría de la Comunicación, Estilo y Redacción, Ética, Profesional, Investigación, Géneros Periodísticos o Informativos, Culturales y Ciencias de la Comunicación.

Es evidente, dentro de este grupo, la relevancia que tienen las cátedras de carácter socio-humanísticas, por encima de las asignaturas vinculadas a la práctica profesional, como géneros Periodísticos.

Al mismo tiempo, estos educadores estimaron que existen otras áreas de interés dentro de la comunicación, las

cuales podrían agregarse al pensum, claro, para ello deberá revisarse los planes de estudio continuamente.

Dentro del conjunto de materias propuestas sobresalen: Semiología, Lingüística, Gerencia, Semiótica, Nuevas Tecnologías, telecomunicaciones, Producción de Publicaciones, Manejo de Bancos de Datos Computarizados, Mercadeo Directo, Cultura Corporativa, Técnica de Dirección y Montaje e Idiomas (por lo menos Inglés).

17. FASES DE FORMACIÓN DEL COMUNICADOR SOCIAL.

Lo contestado por el grupo entrevistado en la UCAB, (71,42%) denota que el ciclo Básico de Comunicación, en esa Escuela es, en líneas generales, "Bueno".

Por su parte, en la UCV, un 35,29% manifestó la misma posición. Este dato igualó al número de profesores que no respondieron esta interrogante.

Ahora bien, haciendo referencia a la calidad de las especialidades dictadas dentro de la carrera, vemos como se establece un orden jerárquico entre ellas; tomando en cuenta la posición y el juicio emitido por cada uno de nuestros encuestados.

Por lo tanto en la UCAB, la mención Audiovisual obtuvo, dentro del renglón "Bueno" un 42,85%; y Prensa un 33,33% mientras que Publicidad y R.R.P.P., se ubicó en el nivel de "Regular" con unos 33,33%.

En la UCV, a diferencia del orden registrado en la UCAB, encontramos que la mención Prensa liderizó la categoría de "Bueno" con un 29,41%, secundado por Audiovisual con 17,64%, quedando Publicidad y R.R.P.P, en el nivel de "Mala" con 29,41%.

Abordaremos ahora el sector "Pasantías", aquí el nivel de preparación profesional existente en ambas escuelas se observó favorable, con un 47,61% en la UCAB, y un 35,29% en la UCV, tal como se aprecia en la tabla n° 3.

Tabla n° 3. Cómo califica UD. la formación impartida en esta escuela en las n° fases.

CATEGORIA VARIABLES	Universidad	Muy Bueno	Bueno	Regular	Malo	Muy malo	N/C
Plan General	UCAB	9,52	71,42	-	-	-	19,04
Ciclo común	UCV	5,88	35,29	17,64	5,88	-	35,29
Publicidad	UCAB	-	-	33,33	28,57	4,76	33,33
RR.PP.	UCV	-	-	23,52	29,41	5,88	35,29
Impreso	UCAB	19,04	33,33	14,28	-	-	33,33
	UCV	23,52	29,41	11,76	-	-	35,29
Audiovisual	UCAB	4,76	42,85	23,80	-	-	28,57
	UCV	-	17,64	35,29	5,88	5,88	35,29
Pasantía	UCAB	9,52	47,61	14,28	9,52	-	19,04
	UCV	-	35,29	29,41	-	-	35,29
Trabajo de grado	UCAB	-	42,85	28,57	-	-	23,80
	UCV	-	52,94	11,76	-	-	35,29

Sin embargo, hay una proporción en la UCV (29,41%) que evaluó esta actividad como "Regular".

Ello se debe a la existencia de un efectivo plan de control y seguimiento, por parte de la Escuela, para examinar las labores realizadas por los alumnos en el campo profesional.

No obstante en la UCAB, este dato en la categoría "Regular" no fue muy significativo (14,28%).

Esta baja respuesta, quizás, puede ser producto de un riguroso plan de selección y seguimiento que realiza la Escuela a los alumnos que escogen "Pasantías" como materia electiva.

Las fases de formación del Comunicador Social no se mide sólo con el análisis del Ciclo Común. ni de las especialidades escogidas. También merecen atención los "Trabajos de Grado", los cuales son un requisito esencial para optar la Licenciatura.

Según las opiniones de los encuestados, en la UCAB, para un 42,85% y la UCV, para un 52,94%, los trabajos de Grado son en su mayoría "Buenos".

Esto despierta el interés de algunos alumnos por realizar trabajos de investigación.

18. EXISTE CORRESPONDENCIA ENTRE LOS CONTENIDOS DE LOS PROGRAMAS Y LA PARTE LABORAL?.

Otro asunto que hay que considerar en esta investigación, es la existencia o no de una correspondencia entre los contenidos de los programas y las exigencias del campo laboral en el área de las comunicaciones.

Por su parte la Comunicación se ha visto ligada al crecimiento e importancia fundamental que han ido adquiriendo los Medios de Comunicación Masiva como la Radio, La Televisión, El Cine, Los Medios Impresos, etc. De allí que resulte interesante que los programas académicos impartidos en las Escuelas de Comunicación Social, en general se adapten a las exigencias que conlleva esta disciplina, como una forma de correlación con el contexto real del campo laboral.

Para ilustrar este caso, notese que en el gráfico la población entrevistada en la UCAB, coincidió en un 52,38% en que sí existe correspondencia entre los contenidos de los programas y las exigencias del medio profesional; superando por sólo 4,7% a los que contestaron que no hay relación.

Gráfico 47. De acuerdo a su experiencia, existe correspondencia entre los contenidos de los programas y las exigencias del campo laboral en el área de comunicaciones. UCAB.

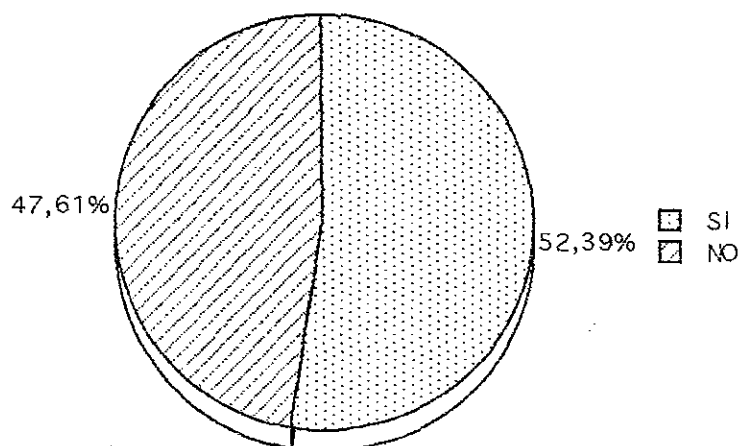

En lo que concierne a la UCV (gráfico N° 48) el ítem referente a la no correspondencia superó al de la UCAB, ya que obtuvo un 64,70% de respuestas favorables frente a un 35,29% de negativas.

Gráfico 48. De acuerdo a su experiencia, existe correspondencia entre los contenidos de los programas y las exigencias del campo laboral en el área de comunicaciones. UCV.

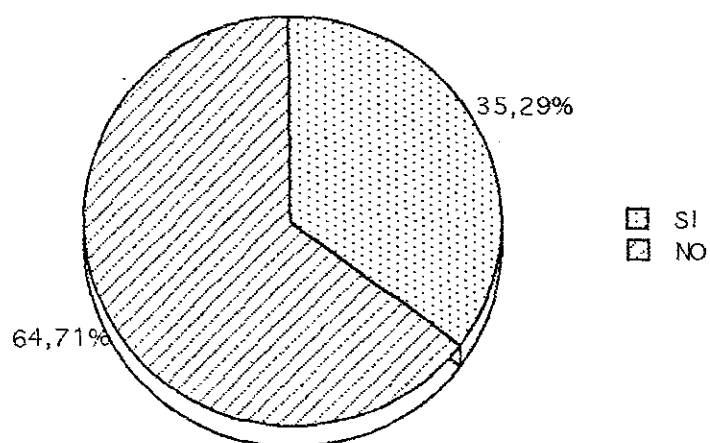

En este sentido, cabe preguntarse, será que el pensum de la UCAB, está más adaptado a la realidad, y en consecuencia responden a las necesidades actuales del medio profesional, o quizás el programa de estudios de la UCV, está totalmente desligado de lo que sería la práctica profesional?

Naturalmente la respuesta requerirá cotejar estas percepciones con la de los profesionales y alumnos.

19. PROFESORES EXPOSITIVOS Y PARTICIPATIVOS.

En líneas generales, los representantes encuestados por ambas Escuelas, coinciden en indicar que predominan, en su mayoría, profesores de tipo "expositivo" (unidireccional) notándose que responden un 71,42% en la UCAB, y un 58,82% en la UCV.

A su vez, un 14,28% de la UCAB, y un 17,64% de la UCV, marcó la alternativa de docentes de tipo participativo (interactivo).

En tanto, se hace notorio señalar que un 14,28% de la UCAB, y 23,52% de la UCV, proporción considerable, no se sintieron en capacidad de juzgar que tipo de educadores conforman la planta de catedráticos de estas Escuelas, sea por inhibición o sea por rechazo de la pregunta.

Gráfico 49. A su juicio predominan los profesores de tipo:

Variables

1. Expositivo (Unidireccional).
2. Participativo (Interactivo).



Gráfico 50. A su juicio predominan los profesores de tipo:

Variables

1. Expositivo (Unidireccional).
2. Participativo (Interactivo).

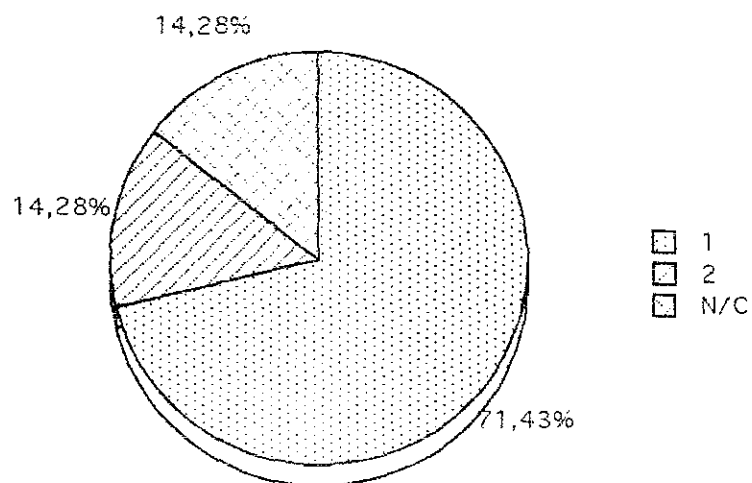
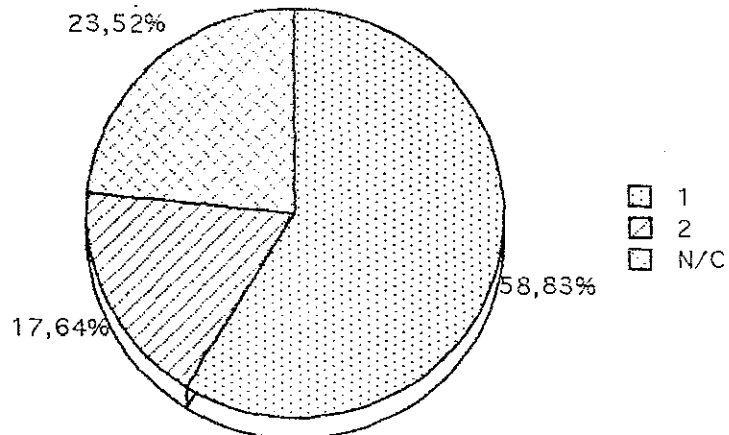

20. NIVEL DE EVALUACIÓN EMPLEADA.

Otra orientación clave en este estudio es el nivel de evaluación empleada por el personal académico de estas Escuelas.

Obtuvimos que, básicamente, los profesores cuestionados calificaron su grado de evaluación como "normal", así se puede apreciar en las gráficas.

Sin embargo, hay un grupo que representa la jerarquía de evaluación "exigente", 38,09% en la UCAB y 35,29% en la UCV, ello demuestra que hay docentes que de acuerdo a su preparación académica, pretenden un máximo de esfuerzo por parte de los alumnos, para que se aprueban en su totalidad los requisitos exigidos en sus cátedras, contra la opinión a veces extendida del "facilismo" de la carrera.

Gráfico 51. Que nivel de evaluación emplea.



Gráfico 52. Qué nivel de evaluación emplea.



21. LA INSTITUCIÓN PARA LA CUAL TRABAJA, LE OFRECE OPORTUNIDADES PARA MEJORAR SU CAPACIDAD INTELECTUAL Y PEDAGÓGICA.

En principio, este fenómeno nos parece atractivo.

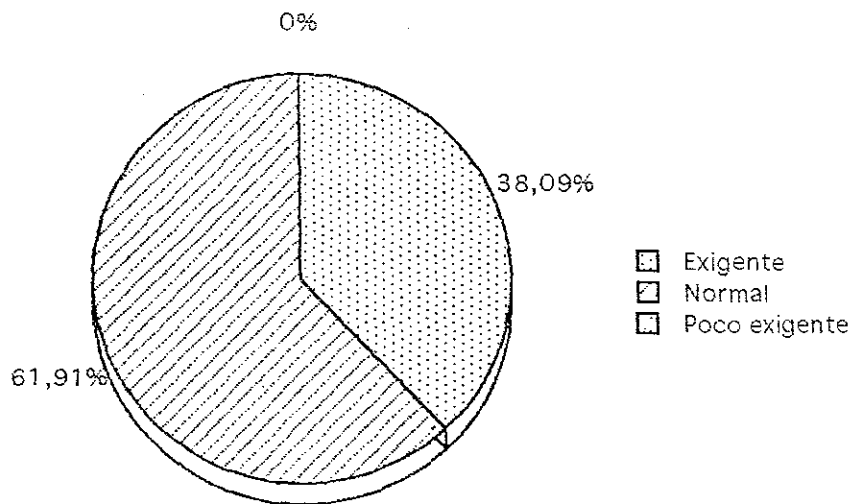
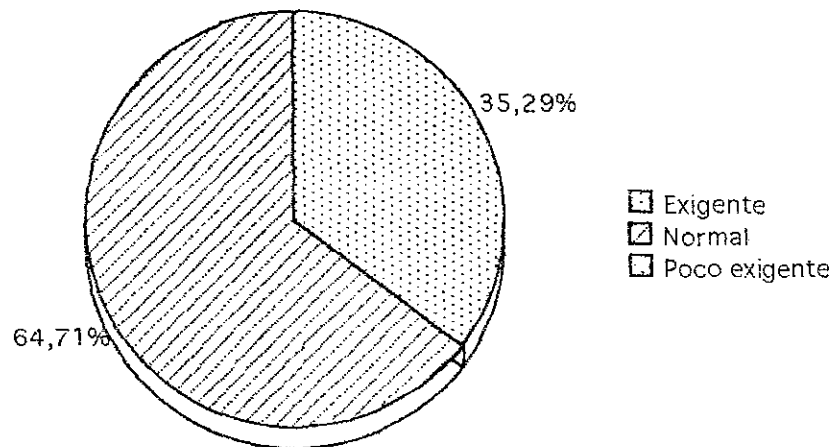
En la UCAB un 57,14% del personal averiguado, confirmó que ésta Escuela sí ofrece oportunidades para su desarrollo intelectual y pedagógico.

Gráfico 53. La institución para la cual trabaja le ofrece oportunidades para mejorar su capacidad intelectual y pedagógica. UCAB.

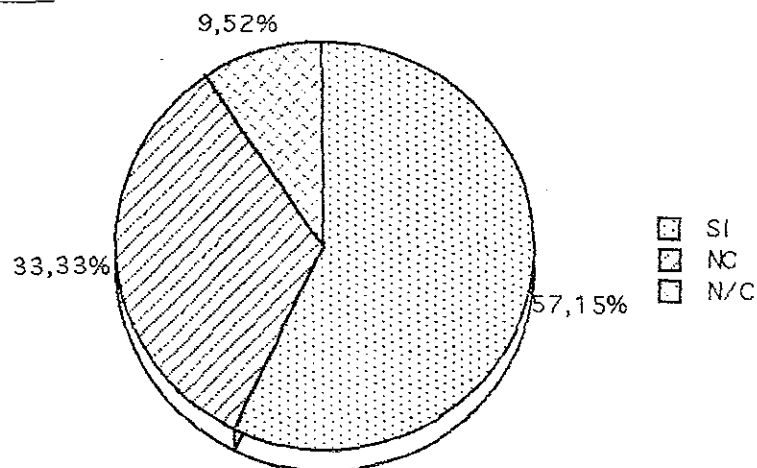

Ello se puede verificar con la hipótesis de que existe más de la mitad de esta planta académica que ha realizado diversos estudios de especialización, al mismo tiempo que ejercen su trabajo universitarios.

Resultado significativamente diverso al encontrado en la UCV, en la cual observamos que un 58,82% contestó que no existe, tal oportunidad frente a un 41,17% que sí. Tal vez esto podría vincularse al mismo hecho de que un 58,82% de estos profesores no ha realizado ningún tipo de post-grado o estudios similares, no ha participado en talleres de mejoramiento profesional.

Gráfico 54. La institución para la cual trabaja le ofrece oportunidades para mejorar su capacidad intelectual y pedagógica. UCV.

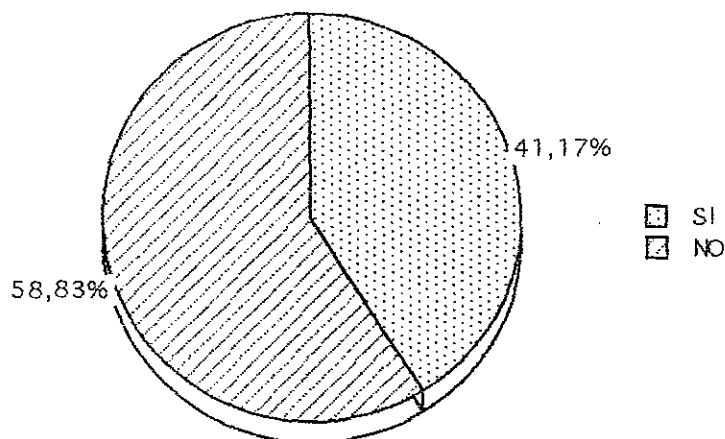

22. INTERVIENEN LOS GREMIOS EN LA VIDA ÉTICA Y PROFESIONAL.

Al hablar de gremios, nos referimos a grupos organizados e instituciones que tienen como objeto velar por el mejoramiento ético de la profesión y por el progreso de la vida profesional.

La razón por la cual un elevado universo de encuestado consideró mínima la capacidad de las asociaciones profesionales en la intervención de los avances de la calidad ética de la profesión, tal vez se podría vincular con el hecho de que estos gremios se han convertido en foco de expansión política, y con ello se han filtrado intereses partidistas que se separan de los verdaderos objetivos de un gremio surgido de un principio para un buen desarrollo de la carrera y de la profesión.

Los gráficos siguientes se pueden sintetizar porcentualmente dicha relación. (La escala que parte de 1 a 5, corresponde de menor a mayor grado de participación).

Gráfico 55. En qué grado considera que los gremios profesionales intervienen en el mejoramiento de la vida profesional. (Los números altos representan los grados altos o máximos). UCAB



Gráfico 56. En qué grado considera que los gremios profesionales intervienen en el mejoramiento de la vida profesional? (Los números altos representan los grados altos o máximos). UCV



Gráfico 57. En qué medida la actitud de los gremios ha favorecido al mejoramiento ético de la profesión? (Los números altos representan los grados altos o máximos): UCAB

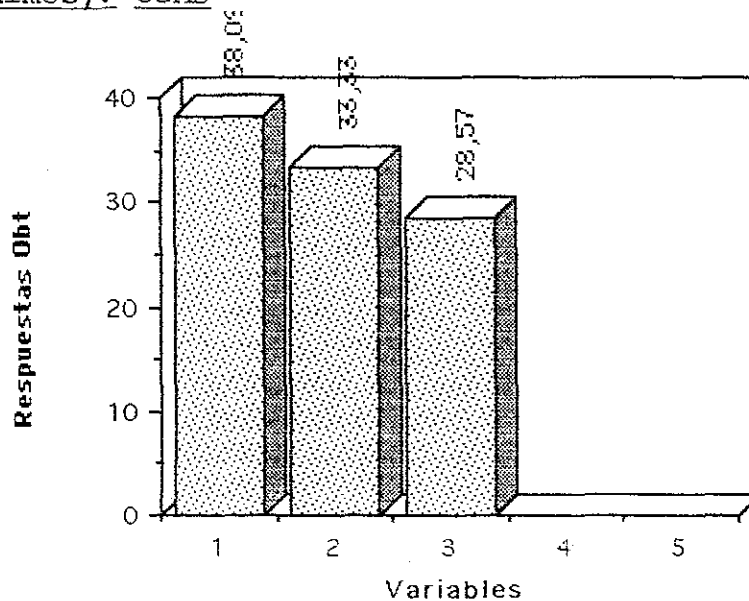

Gráfico 58. En qué medida la actitud de los gremios ha favorecido al mejoramiento ético de la profesión? (Los números altos representan los grados altos o máximos): UCV

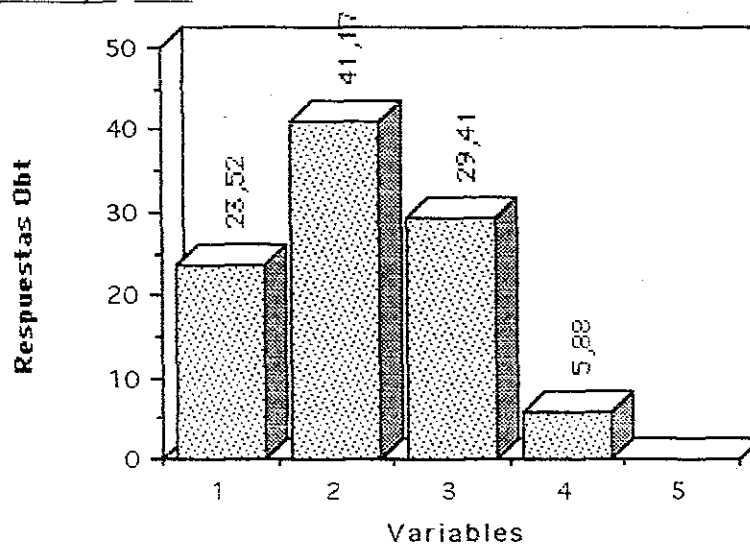

En ambos grupos la moda de la escala se sitúa entre los mínimos de 1 para la UCAB, (38,09%) y 2 para la UCV (41,17%).

Si se suman los dos grados inferiores hallamos que un 71,42% de la UCAB y un 64,69% de la UCV., conciben que la intervención gremial es poco positiva.

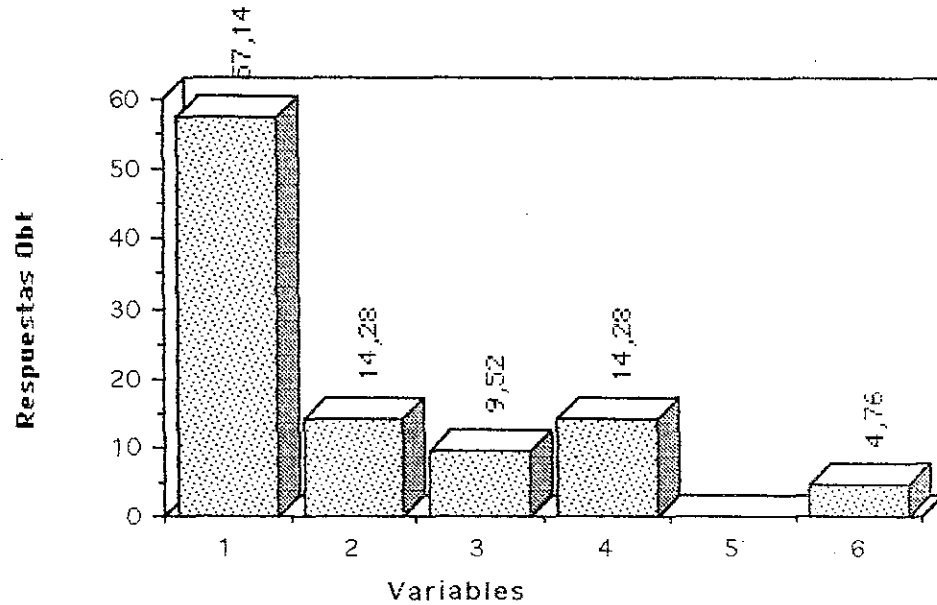
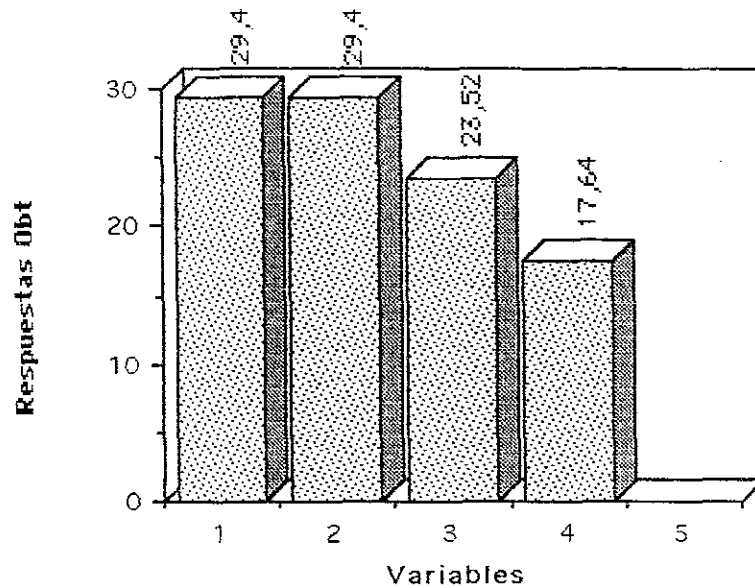
Este dato corrobora la opinión generalizada de que la Escuela de la UCAB está menos integrada al gremio periodístico.

23. ENTRE LOS COMUNICADORES CUÁLES OBJETIVOS PREVALECE EN LA ORIENTACIÓN DEL TRABAJO.

A diferencia de la definición del Comunicador Social dada en la UCAB, como "Promotor del progreso cultural y social", (42,85%). Esta vez encontramos que los docentes consideran que en la orientación del trabajo prevalece la categoría de "Sobresalir profesional y técnicamente". Esta se ubicó en primer lugar con 38,09% por encima de la de "Informar y servir al futuro?" con 33,33%.

El resto de las alternativas, la de "Concientizar y dirigir políticamente y la de lograr éxito socio económico", se colocaron en el último renglón de las seleccionadas, con sólo 9,52% valor que se igualó con el número de entrevistados que no contestaron.

Gráfico 59. Entre los comunicadores, cuáles de estos objetivos prevalece en la orientación del trabajo? UCAB

Variables

1. El de informar y servir al público.
2. El de concientizar y dirigir políticamente.
3. El de lograr éxito económico.
4. El de sobresalir profesional técnicamente.

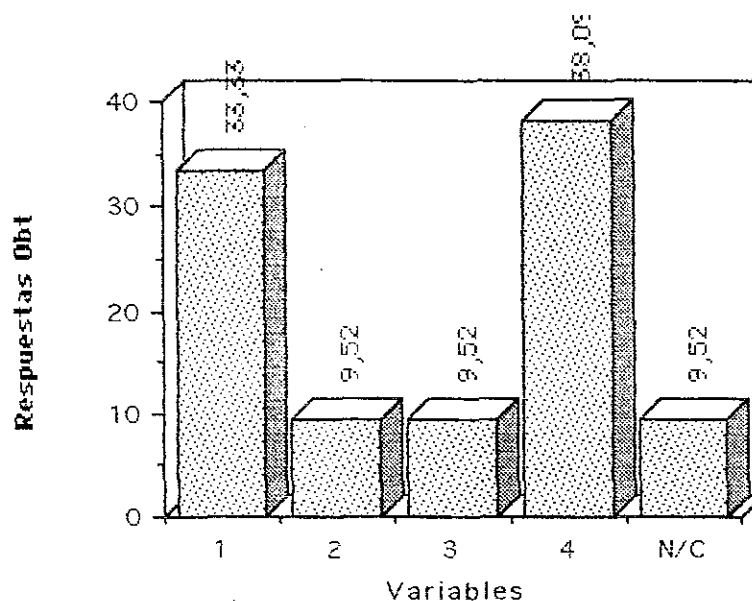

Nota: N/C = no contestó

Por su parte, la UCV, se diferencia de este resultado porque la alternativa que se ubicó como la moda, fue la correspondiente a las de "informa y servir al público", con un 76,46%, quedando la de "sobresalir profesional y técnicamente" en un segundo lugar con 17,64%.

Gráfico 60. Entre los comunicadores, cuáles de estos objetivos prevalece en la orientación del trabajo? UCV

Variables

1. El de informar y servir al público.
2. El de concientizar y dirigir políticamente.
3. El de lograr éxito económico.
4. El de sobresalir profesional técnicamente.

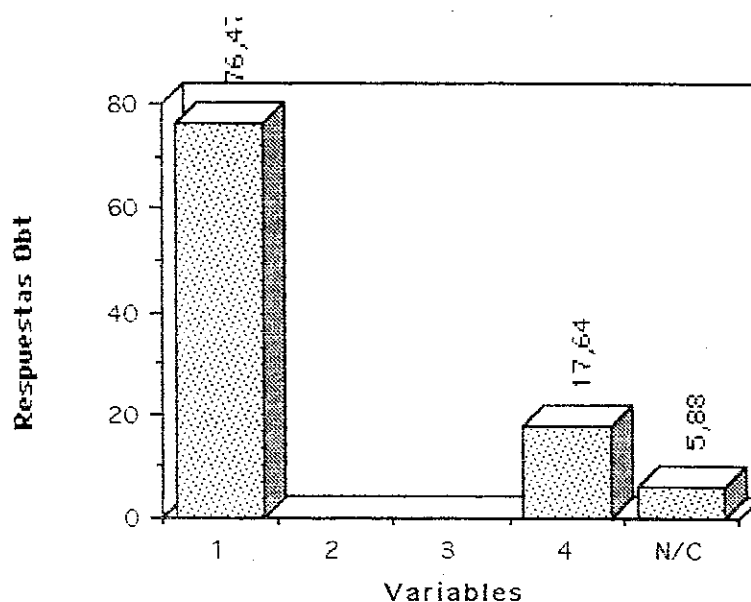

Nota: N/C = no contestó

Igualmente, se presentó aquí un 5,88% de la muestra que no respondió esta interrogante.

Según estas respuestas los de la UCAB, percibirán como más incongruentes las conductas de los egresados, salidos al mercado laboral.

24. ABRIR NUEVAS MENCIONES.

Cada una de las Escuelas mantienen su posición muy particular sobre este punto.

Gráfico 61. Cree UD. que la Escuela debe abrir nuevas menciones?

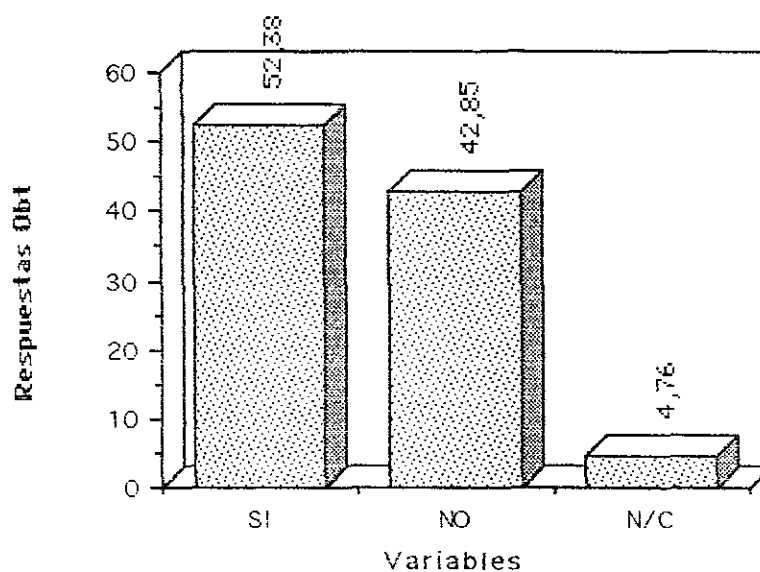

Según los 21 encuestados de la UCAB, estos marcaron preferencia hacia la apertura de nuevas menciones, de allí que exista una tendencia porcentual de 52,3%, seguida de un 42,85% que contestó que no.

Como dato importante tenemos que, en éstas Escuelas, y particularmente en la UCAB, no se han abierto nuevas menciones, sino que se ha visto la forma de responder con una reorganización curricular a tales requerimientos. Así,

por ejemplo, se buscó la Fórmula de abrir varias cátedras básicas como la de Administración y Gerencia, Informática y diversas materias electivas, relacionadas más con los avances tecnológicos y tomando en cuenta que las mismas cubran más expectativas personales sobre el campo profesional de trabajo. Además se ampliaron las materias electivas y las cátedras fundacionales especializadas.

En la UCV, la inclinación fue opuesta, un 52,94% consideró que no deberían abrirse nuevas menciones y que, en todo caso sería más productivo darle prioridad a las materias relacionadas con la ética y con las ciencias de la comunicación.

Finalmente, en este espacio hubo un 24,41% que respondió que sí debería iniciar nuevas menciones.

Las personas que no contestaron la pregunta se colocaron en un 4,76% en la UCAB, y 17,64% en la UCV.

Los profesores de ambas Escuelas señalaron entre las posibles menciones: Telecomunicaciones, Comunicación Organizacional, Creación Gráfica, Periodismo, Literatura e Investigación. Esto demuestra la preocupación por las nuevas tecnologías, el carácter gerencial de la profesión y la necesidad de ofrecer o ejercer un buen periodismo.

25. OCUPACIONES DENTRO DEL CAMPO LABORAL MÁS PRESTIGIOSAS.

Para seguir con nuestro análisis hicimos una rápida revisión de las ocupaciones con más prestigio dentro del medio profesional de los comunicadores.

Tabla 4. Ocupaciones más prestigiosas dentro del campo profesional.

OCUPACIONES	Universidad	1	2	3	4	5	6	7	N/C
Redactor	UCAB	4,76	14,28	4,76	4,76	23,80	9,52	28,55	19,04
	UCV	5,88	5,88	11,76	17,64	17,64	5,88	35,29	35,29
Reportero	UCAB	4,76	4,76	9,52	4,76	14,28	19,04	28,55	33,33
	UCV	-	11,76	5,88	17,64	17,64	5,88	35,20	35,29
RR.PP	UCAB	-	9,52	-	19,04	19,04	19,04	28,55	33,33
	UCV	-	-	29,41	11,76	23,52	-	35,29	35,29
Jefe de Información	UCAB	28,57	-	-	-	19,04	14,28	28,55	28,57
	UCV	-	5,88	5,88	17,64	5,88	17,64	35,29	35,29
Actor-Actriz	UCAB	4,76	9,52	14,28	23,80	9,52	4,76	28,55	19,04
	UCV	-	-	11,76	17,64	11,76	17,64	35,29	35,29
Creativo Publicitario	UCAB	-	4,76	9,52	19,04	23,90	9,52	28,55	23,80
	UCV	-	-	11,76	23,52	11,76	-	35,29	35,29
Diagramador	UCAB	-	9,52	23,80	28,57	9,52	-	28,55	23,80
	UCV	-	-	11,76	35,29	11,76	-	35,29	35,29
Animador	UCAB	4,76	-	4,76	14,28	14,28	23,80	9,52	28,55
	UCV	-	5,88	11,76	5,88	23,52	5,88	11,76	35,29
Guionista	UCAB	-	-	19,04	14,28	14,28	19,04	4,76	28,55
	UCV	-	-	17,64	23,52	23,52	-	-	35,29
Diagramador	UCAB	-	4,76	9,52	23,80	23,80	9,52	-	28,55
	UCV	-	5,88	11,76	17,64	23,52	-	5,88	35,29

Para ello tomamos en cuenta los juicios emitidos por los docentes al evaluar con una escala de 1 a 7 (de menor a mayor) un grupo de diez ocupaciones: Redactor, Reportero, Relacionista Público, Jefe de Información, Actor/Actriz, Creativo Publicitario, Diagramador, Animador de T.V, Guionista y Locutor, todas relacionadas con el campo laboral de la profesión.

En primer lugar, esta evaluación reveló que un 28,57% de los profesores de la UCAB, coincidió al señalar a las actividades realizadas por un Diagramador como la más prestigiosa dentro del campo de la comunicación.

Ocurriendo lo mismo con la percepción de los docentes de la UCV, pero esta vez con un 35,29%.

En segundo lugar, la labor del Creativo Publicitario logró una evaluación favorable de un 23,80% en ambas escuelas.

Y en tercer lugar, tomando en cuenta la escala del 1 al 7, la muestra de estudio en ambas universidades, calificó con 5 puntos las actividades que desempeñan un redactor, obteniendo en la UCAB, 23,80% y en la UCV 17,64%.

En cuanto a las ocupaciones menos importantes tanto en la UCAB como en la UCV la actividad de Animador alcanzó un 4,76% y 11,76% respectivamente; mientras que la ocupación de Relacionista Público, según los docentes entrevistados, no posee tanto prestigio como las anteriores, pues de ubicó en la UCAB, con un nivel de aprobación de 9,52% y en la UCV, no se pronunciaron al momento de calificar esta actividad.

Para analizar este punto consideramos el alto porcentaje de personas que no contestaron a la pregunta. Un 28,55% en la UCAB, y un 35,29% en la UCV.

26. PROFESIONES CON MÁS PRESTIGIO DENTRO DE LA SOCIEDAD.

Para considerar este aspecto, tomamos en cuenta las apreciaciones aludidas por los profesores encuestados, acerca de las ocupaciones con más prestigio dentro de la sociedad.

Observamos entonces, que las profesiones con más reputación, (valores de 1 a 7), son: La de Periodista con 33,33%, la de Abogado, Publicista y Psicólogo, cada una con 28,57% y finalmente, la de Ingeniero con 23,80%.

Tabla 5. Profesiones con más prestigio.

Ocupaciones	Universidad	1	2	3	4	5	6	7	N/C
Ingeniero	UCAB	4,76	-	19,04	14,28	14,28	23,80	9,52	19,04
	UCV	-	5,88	-	23,52	11,76	11,76	35,29	35,29
Publicista	UCAB	-	4,76	19,04	9,52	28,57	9,52	9,52	19,04
	UCV	-	5,88	23,52	5,88	11,76	11,76	35,29	35,29
Médico	UCAB	9,52	9,52	14,28	9,52	9,52	9,52	19,04	19,04
	UCV	-	5,88	-	11,76	29,41	5,88	35,29	35,29
Abogado	UCAB	-	28,57	4,76	4,76	4,76	14,28	-	19,04
	UCV	5,88	17,64	11,76	17,64	5,88	-	35,29	35,29
Periodista	UCAB	-	4,76	23,80	33,33	33,33	4,76	14,28	19,04
	UCV	11,76	-	11,76	23,52	5,88	5,88	35,29	35,29
Sacerdote	UCAB	14,28	4,76	14,28	9,52	9,52	19,04	9,52	19,04
	UCV	-	11,76	-	11,76	5,88	11,76	35,29	35,29
Psicólogo	UCAB	-	4,76	9,52	9,52	28,57	4,76	-	19,04
	UCV	-	5,88	17,64	17,64	17,64	5,88	35,29	35,29
Productor TV	UCAB	-	-	9,52	42,85	19,04	4,76	4,76	19,04
	UCV	5,88	5,88	11,76	17,64	11,76	11,76	35,29	35,29
Economista	UCAB	-	9,52	14,28	23,80	23,80	9,52	-	19,04
	UCV	-	5,88	29,41	23,52	-	-	35,29	35,29
Educador	UCAB	19,04	14,28	23,80	19,04	4,76	-	-	19,04
	UCV	5,88	23,52	23,52	5,88	-	5,88	35,29	35,29

Entre las carreras con menos reconocimiento: la de Educador se presenta con 19,04%, seguida por la de Sacerdote con 14,28%.

En este lado de alternativas número (1 a 3), se encuentra igualmente la de Abogado con 28,57%, proporción idéntica a la obtenida en el punto número cuatro relativa a más prestigio (4 a 7).

Es preciso señalar aquí, que para los encuestados de la UCAB, la mayoría de las carreras poseen algún grado de aceptabilidad dentro de la sociedad.

En la UCV, cuadro, la labor con más crédito es la de Médico con 29,41%, luego están la de Sacerdote, Periodista e Ingeniero, cada una con 23,52%.

Dentro de la labor números (de 1 a 3), las carreras reseñadas con menor renombre son: Economista con 29,41%, Educador y Publicista con 23,52% cada una y por último Psicólogo y Abogado ambas con 17,64%.

Igualmente, se manifestó un 35,29% de individuos que no contestaron la pregunta.

27. LA FORMACIÓN ACADÉMICA HA CONTRIBUIDO HA MEJORAR LOS ASPECTOS PERSONALES DEL COMUNICADOR SOCIAL?.

Otro tema interesante consiste en saber en qué proporción (nada, poco, mucho) la formación académica impartida en la Escuela ha contribuido a mejorar los aspectos personales del Comunicador Social tales como: Etica Profesional, Responsabilidad, Disciplina, Conciencia Social, Aptitud Crítica, Capacidad Creativa, Sociabilidad, entre otras.

Tabla 6. Considera UD que la formación académica impartida en la Escuela ha contribuido a mejorar aspectos personales del comunicador social tales como:

Alternativas Aspectos	Universidad	NADA	POCO	MUCHO	N/C
Etica Profesional	UCAB	-	57,14	28,57	14,28
	UCV	5,88	41,17	17,64	35,29
Responsabilidad	UCAB	4,76	52,38	38,09	14,28
	UCV	5,88	35,29	23,52	35,29
Disciplina	UCAB	9,52	47,61	23,80	14,28
	UCV	17,64	17,00	5,88	35,29
Conciencia social	UCAB	9,52	42,85	28,57	14,28
	UCV	11,76	35,29	17,64	35,29
Actitud crítica	UCAB	-	38,09	42,85	14,28
	UCV	5,88	35,29	23,52	35,29
Capacidad creativa	UCAB	-	39,09	47,61	14,28
	UCV	5,88	52,94	5,88	35,29
Sociabilidad	UCAB	4,76	4,76	52,85	14,28
	UCV	5,88	35,29	23,52	35,29
Otras	UCAB	-	4,76	19,04	14,28
	UCV	-	-	17,64	35,29

En el caso de la UCV, todos los docentes coincidieron en que la formación académica recibida por el alumno influye "poco" en los aspectos personales del Comunicador.

Figurando la Etica profesional con un 41,17%, Responsabilidad 35,29%, Disciplina 41,17%, Conciencia Social 35,29%, Aptitud Crítica 35,29%, Capacidad Creativa 52,94% y Sociabilidad 35,29%.

Con respecto a los datos de la UCAB, la formación académica influye más en la Capacidad Creativa (47,61%) y en la Sociabilidad (42,85%) y menos en los aspectos como: Etica Profesional (57,14%), Responsabilidad (42,85%), Disciplina (52,38%), Conciencia Social (47,61%) y Aptitud Crítica (42,85%).

28. COMUNICADORES MODELOS.

De acuerdo, a la experiencia laboral y/o académica que puedan tener las profesiones, ésta va a influir en su capacidad de desempeñar o conocer otras disciplinas de la carrera, esto le permite poder recomendar algunos comunicadores, que por su transcendencia dentro de la Comunicación, puedan servir de referencia para la formación de los que se inician en la profesión.

En esta parte sólo tomamos aisladamente un conjunto de diversas respuestas más relevantes debido a la dispersión de las mismas.

Encontramos que los atributos por los cuales fueron señalados los profesionales en el área de Prensa

corresponde a la experiencia, objetividad y madurez. Ellos son: por orden jerárquico.

Arístides Bastidas, Eleazar Díaz Rangel, Miguel Otero Silva, Rosita Caldera, Cabrujas, Cristóbal Guerra, José J. Rey, Francisco Bautista, Federico Alvarez y Graciano Cruz, en lo que se refiere al área de Prensa.

En Radio, por su originalidad, seriedad, responsabilidad, persuasión, conocimiento, madurez y objetividad; se nombraron jerárquicamente los siguientes: César Miguel Rondón, Napoleón Bravo, Eli Bravo, Domingo (Mingo), Adolfo Martínez A, Jesús Romero Anselmi, María C. Grossmann y Jesús Romero.

En Cine, por su creatividad, originalidad, madurez, experiencia, sinceridad: Carlos Oteiza, Fina Torres, Iván Feo, Oscar Lucien, Román Chalbaud y Luis A. Díaz.

En Televisión, por su madurez, sinceridad, experiencia, simpatía, originalidad y juventud: José Vicente Rangel, Pedro Berroeta, Begoña Caraballo, Germán Pérez Nahim, Samuel Belilty, Napoleón Bravo y Carmen Alvarez.

En Publicidad, por su experiencia, originalidad, persuasión y creatividad; se encuentran: Carlos Eduardo Frías, Roberto Coimbra, Juan C. Bertorelli, Carlos

Rodríguez Ganteaume, Gersy Quintero y Graterol Santander, entre otros.

29. MAYORES DEFICIENCIAS DE LAS ESCUELAS.

Para finalizar toca en este apartado comentar las mayores deficiencias de las Escuelas de Comunicación Social, según la perspectiva de los propios profesores.

En consecuencia, hallamos que existe una generalidad de opiniones, siendo cada una de estas Escuelas diferentes en su conformación académica.

En primer lugar, observamos que se ha generado un desfase total entre la realidad laboral y lo académico. Si tomamos en cuenta que nuestro país ha vivido un considerable proceso de transformación en su sistema educativo, particularmente en el nivel superior, no se entiende por qué no vayan en el mismo sentido tanto lo aprendido dentro de la Escuela como la práctica que se adquiere en el medio profesional.

Igualmente, encontramos que existe poca profundización en los aspectos éticos y en análisis de los fenómenos de actualidad, aunando ello a la generalización de la profesión.

Una de las definiciones, vinculada a la parte académica, se visualiza en el hecho de que profesoral no se involucra con la carrera, trabajando directamente en ella, fuera del ámbito universitario. Por ende, la poca capacitación y actualización de los docentes en función de la calidad de la enseñanza se hace evidente.

Por otra parte falta a los Departamentos de Comunicación una visión pragmática y de pensamiento estratégico, para evitar su masificación y carencia de conjunción entre las menciones; y sobre una tendencia a la denominación de la formación instrumental por sobre la formación teórica-reflexiva.

En cuanto a la concepción de infraestructura, los docentes de la UCV, señalaron que para el buen desarrollo de la carrera, es necesario contar con los recursos mínimos para ello, los cuales no los poseen y el espacio no alcanza para la creciente demanda de alumnos.

CAPITULO VIII

CONCLUSIONES

CONCLUSIONES.

El estudio de las características del cuerpo académico de las Escuelas de Comunicación Social analizadas mostró una serie de rasgos internos particulares.

Pudimos extraer las siguientes conclusiones:

1.- Tomando en cuenta el total de profesores de ambas Escuelas, encontramos que tanto en la UCAB como en la UCV predomina el sexo masculino.

Así tenemos que en la UCV el total de profesores (86) un 62,27% son hombres y un 33,72% son mujeres.

Mientras que en la UCAB, son 82 profesores en total, también predomina los hombres, esta vez con un 65,85% correspondiendo sólo un 34,14% a las mujeres.

2.- En cuanto a la edad, el conjunto de profesores encuestados de la UCAB, es relativamente joven, un 28,57% (moda) se encuentra entre 35-44 años, igualmente hay 23,80% de docentes mayores de 50 años, el otro estuvo distribuido en las otras variables.

En la UCV un grupo de 52,94% (moda) pasa de los 50 años.

En segundo lugar ubicando muy por debajo esta un 29,41% de docentes entre 35-44 años.

3.- Del total encuestados de la (UCAB-UCV) un 88,21% realizó estudios de Licenciatura en Comunicación Social; el resto 17,78% lo hizo en otras carreras.

4.- Haciendo mención a los estudios de Post-grado, la UCAB cuenta con un porcentaje mayor (76,19%) de profesores con estudios de especialización.

Mientras que en la UCV presentó sólo un 41,17%.

5.- Los ingresos mensuales varían dependiendo del escalafón que asigne cada escuela en particular. En la UCAB, estas categorías con sus respectivos sueldos, (de tiempo completo) son los siguientes: Instructores 67.000,°, Asistentes 85.200,°, Agregados 103.700,°, Asociados 125.000,°, Titular I 147.000,°, Titular II 153.600,° y Titular III 159.800,° bolívares.

En la UCV los ingresos son: Instructor 48.734,°, Asistentes 56.044,°, Agregados 64.451,°, Asociados 75.407,° y Titulares 88.226,° bolívares.

En lo que representa a la muestra analizada de los profesores de la UCAB, un 52,38% se ubicó en más de 120 mil bolívares, correspondientes a la categoría de Asociados y

Titulares. En la UCV la moda fue entre 60 y 75 mil bolívares, pertenecientes a los escalafones de Agregados y Asociados.

6.- En cuanto a las actividades universitarias un 61,90% de los entrevistados en la UCAB manifestó tener más de un trabajo relacionado con la comunicación en el sector público.

Por su parte, en la UCV se observó que un 64.70% está dedicada básicamente a las labores académicas.

7.- En la pregunta sobre la razón que prevaleció en la selección de la carrera, la respuesta mayoritariamente fue: aptitudes personales con un 47.61% en la UCAB y un 70.58% en la UCV.

8.- Los docentes de ambas Escuelas opinaron abrumadoramente no estar satisfechos con el desarrollo total de la Comunicación.

9.- En relación a la pregunta sobre la definición del Comunicador que se debe formar, la agrupación por modalidad ubicó en primer lugar la pregunta: "Promotor del Progreso Cultural y Social".

10.- Entre las aptitudes que debe poseer un docente de Comunicación Social, nuestros entrevistados consideraron

primordiales las referidas a la "capacidad pedagógica y académica" y "comprensión y forjador de participación".

11.- Con respecto al nivel de evaluación empleados con los alumnos, los profesores afirmaron ser exigentes en sus propósitos académicos (38.09% en la UCAB y 35.29% en la UCV).

12.- Al referirnos al mejoramiento de las capacidades intelectuales y pedagógicas de los docentes, el grupo de la UCAB 57.14% manifestó que la institución en la cual laboran si les ofrece oportunidades para ello; mientras que en la UCV ocurre todo lo contrario un 58.82% respondió que no.

13.- La información impartida en estas Escuelas, durante el Ciclo Común, fue vista como "buena" por ambos grupos de encuestados.

En lo que corresponde a las otras menciones, en la UCAB sucedió que Audiovisual esta considerada como "buena", junto a Prensa y Publicidad y R.R.P.P fueron consideradas de "regular". En la UCV el orden fue distinto, Prensa liderizó el grupo ubicándose en el renglón de "Buena" y las otras dos como "Malas".

De todos estos resultados se hace necesario reseñar la importancia de disponer de unos medios de enseñanza bien definidos, para intentar organizar la formación de los

Comunicadores Sociales; bien difícil debido a la rápida expansión de esta profesión.

De allí que, un profesor de esta disciplina deba tener principalmente una adecuada formación académica, o cuando menos conocer las exigencias y los alcances de esta carrera.

Igualmente debe estar acompañado de una formación profesional con experiencia del área de la cual va a depender, en parte, la eficacia de su trabajo.

Sin olvidar que son las Escuelas de Comunicación Social las encargadas de velar por una estructura académica adecuada, en donde el docente pueda hacer usos de los insumos materiales esenciales, para lograr la calidad que siempre se le exige.

Diríamos entonces, que el propósito de la enseñanza es preparar comunicadores que sean capaces de interpretar las realidades en que viven, y ofrecer los datos que sirven al individuo, para conocer y juzgar a la comunidad a la cual pertenecen.

Por otra parte, tenemos que dentro de académicos de estas dos Universidades, existe cierto grado de autoestima en relación con la carrera.

Muestra de ello son los resultados de la investigación en donde la mayoría de los docentes estimaron la labor de Periodista como una de las Profesiones más prestigiosa de la Sociedad Venezolana de hoy.

Esta percepción, sin duda influye en la preparación de los futuros Comunicadores Sociales, siempre y cuando se tenga un ambiente favorable que permita al profesor establecer constantes nexos entre la materia enseñada y el ejercicio de la carrera.

Por fin, quisiéramos recordar la urgencia de organizar y automatizar la información sobre nuestras escuelas, ya que la investigación nos ha permitido detectar serias deficiencias al respecto, factor que nos ha impedido afinar los resultados.

Esperamos haber contribuido a un mejor conocimiento de la situación.

BIBLIOGRAFIA

ALVAREZ Rivas, Carmen: El nuevo periodismo. Tesis de Grado. Universidad Central de Venezuela. 1981.

BALDIVIA, José y otros: La Formación de los Periodistas en América Latina. México. Editorial Nueva imagen, 1981.

CABRERA, Erubi: La Tesis paso a paso. Caracas, Ediciones Dolvia, 1a Edición, 1988.

CUENCA V., Gloria: La Formación de Recursos humanos en Comunicación Social en Venezuela. Trabajo de Maestría. Universidad Central de Venezuela. 1985.

CHAPARRO R., Rubén: Memoria sobre la enseñanza de los géneros del periodismo. Facultad de Humanidades y Educación, Universidad Central de Venezuela. 1978.

DELGADO Alcala, Carolina: Perfil de investigadores académicos de Comunicación Social en Venezuela. Tesis de Grado Universidad Católica Andrés Bello. 1991.

DESMOND, Robert: La Formación Profesional de los Periodistas. Paris. UNESCO 1949.

ECO, Humberto: Come si fa una tesis di. Laurea, Milán, 1977. (Tr. Lucia Baranda y Alberto Clavenia Ibañez: Como se hace una Tesis, Barcelona, Editorial Gedisa, 12a Reimpresión, 1990).

FUENTES, Marisol: Mi formación y mi experiencia. Un choque entre lo ideal y lo real. Tesis de Grado. Universidad Central de Venezuela. 1981.

GRIFFIN, Ana Carolina: La Unesco y la Comunicación en América Latina y el Caribe. Tesis de Grado. Universidad Central de Venezuela. 1992.

GUTIERREZ, Francisco: Pedagogía de la Comunicación. Buenos Aires. Editorial humanistas, 1975.

SABINO, Carlos A. El Proceso de Investigación. Caracas. Editorial Panapo, 1986.

URDANETA, Esperanza: El Nuevo Periodismo o un Cambio de Estilo. Tesis de Grado. Universidad Central de Venezuela. 1983.

**Revistas, Artículos de
Periódicos y Conferencias**

AGUIRRE, Jesús María. "Hacia un Perfil Laboral de los Egresados de la Escuela de Comunicación Social de la UCAB. Periodo 1965-1986", en: Revista Comunicación, N° 69. Caracas, 1990. p. 74.

AGUIRRE, Jesús María y Emilio Píriz Pérez: "Perfiles Profesionales y Figuras Emergentes en Comunicación Social, en: Revista Comunicación, n° 69. Caracas. 1990. p. 64.

I Ciclo de Información y Opinión Pública, Periodismo en la Universidad: Los coloquios de Alcor. p. 120.

Cuenca, Gloria: "10 años de Escuelas de Comunicación Social en el país", en: Revista Comunicación, N° 51-52. Caracas 1985. pp. 70-77.

De GARAY, Adrián y María Luisa Cerro: "La universidad Iberoamericana, Una Mirada Introspectiva", en: Cuadernos del Postgrado en Comunicación 2: Universidad Iberoamericana, México, 1992.

De VIANA, Mikel: "La Formación integral del universitario", en revista Apuntes, Universidad Central de Venezuela. Abril, 1992.

40 años Escuela de Comunicación Social. Universidad Central de Venezuela. Caracas, Ediciones del Rectorado. 1987. pp. 53.

ESTACIO, Pedro. "Profesor Universitario, Espejo de la Crisis", en: El Nacional, Cuerpo C-1. Caracas 3 de Junio. 1994.

FERNANDEZ, Jorge: "La enseñanza del periodismo y los medios de comunicación". CIESPAL, 1965.

O'SULLIVAN, Jeremiah: "Ética y Comunicación Social", en: Revista COMUNICACION, N° 3. Caracas. 1992.

PIRIZ Pérez, Emilio: "Historia de la Escuela de Comunicación Social", en: Revista Comunicación, n° 69. Caracas, 1990.

SANCHEZ GARCIA, Joaquín: "La enseñanza de la comunicación en Colombia, Venezuela, Ecuador, en: La Enseñanza de la Comunicación en los países del área Iberoamericana. Ediciones Cultura Hispánica, España. 1983, pp. 31-40.

ANEXOS

UNIVERSIDAD CATOLICA ANDRES BELLO
ESCUELA DE COMUNICACION SOCIAL
PERFIL DE PROFESORES UCAB Y UCV: FEBRERO 1994

INTRODUCCION

Somos estudiantes del 5 año de Comunicación Social, con esta encuesta pretendemos obtener resultados que nos permitan desarrollar nuestro tema de tesis: Perfil de los docentes en el área de Comunicación Social. UCV-UCAB.

Los resultados de estas encuestas serán utilizados con fines exclusivamente académicos, por lo que necesitamos que sus respuestas sean lo más sinceras posibles.

Control de Encuesta: Encuesta N° _____

UCAB (Privada) ____ UCV (Pública) ____

1. Apellidos y Nombres: _____

2. Sexo: 1. M ____ 2. F ____

3. Edad: Menos de 30 1 ____
 entre 30-34 2 ____
 entre 35-44 3 ____
 entre 45-50 4 ____
 más de 50 5 ____

4. Nacionalidad: 1. V ____
 (Tiempo en el país) 2. E ____

5. Estado Civil: 1. Soltero ___ 2. Casado ___
3. Viudo ___ 4. Divorciado ___ 5. Otro ___
6. Graduado en Comunicación Social: 1. SI ___ 2. NO ___
7. Institución en la que curso estudios profesionales de comunicación.
1. UCV ___ 2. UCAB ___ 3. LUZ ___ 4. ULA ___
5. UNICA ___ 6. INSTIT. UNIV. ___ 7. Otro ___
8. Mención o especialidad en la que obtuvo el título de Comunicación Social:
1. Impreso ___ 2. Publicidad ___ 3. Audiovisual
4. Investigación ___ 5. Otro ___
9. Indique el título o certificado obtenido:
1. Psicología ___ 2. Educación ___ 3. Sociología ___
4. Filosofía o letras ___ 5. Derecho ___
6. Economía y Admón ___ 7. Otros ___
10. Fecha de graduación: _____
11. Ha realizado estudios de post-grado:
1. Si ___ 2. No ___
12. En caso de ser afirmativo indique que tipo de programa y título o certificado obtenido:
1. Especialidad ___ 2. Maestría ___ 3. Doctorado ___
4. Otro ___ 5. Ninguno. ___

13. Si no ha realizado un post-grado. En que área desearía hacerlo?

- Especialización (economía, política, cultura) 1. ___
- Capacitación técnica (nuevas tecnologías..) 2. ___
- Preparación admin. (Gerencia de medios..) 3. ___
- Entrenamiento evaluativo (Evaluación...) 4. ___
- Mejoramiento docente (Didáctica...) 5. ___
- Otros. Especifique _____ 6. ___

14. Años de Experiencia:

1. Hasta 5 ___ 2. De 6 a 10 ___
3. De 11 a 15 ___ 4. Más de 15 ___

15. Ingreso Mensual:

- | | | | |
|---------------|--------|-----------------|---------|
| Hasta 20.000 | 1. ___ | 60.000-75.000 | 6. ___ |
| 20.001-30.000 | 2. ___ | 75.000-90.000 | 7. ___ |
| 30.001-40.000 | 3. ___ | 90.000-105.000 | 8. ___ |
| 40.001-50.000 | 4. ___ | 105.001-120.000 | 9. ___ |
| 50.001-60.000 | 5. ___ | 120.001 y más | 10. ___ |

16. Tiene un solo trabajo o más de uno.

1. Uno ___ 2. Dos ___

17. Sector de trabajo: 1. Público ___ 2. Privado ___

18. La otra actividad que ejerce fuera de la docencia está relacionada con Comunicación Social:

1. Si ___ 2. ___

19. Tiempo de dedicación:

Por horas 1. ___ Medio tiempo 2. ___ Tiempo completo ___

20. Indique el área de trabajo:

1. Prensa ___ 2. Radio ___ 3. Cine ___

4. T.V. ___ 5. Publicidad ___ 6. RR.PP ___

7. Asesoría e investigación ___

21. Dentro del rol que desempeña, cuáles son las actividades o tareas que realiza?

1. Directivo ___ 2. Creativo ___ 3. Periodista ___

4. Técnico ___ 5. Relacionista público ___

6. Docente-investigador ___ 7. Otro ___

22. Mencione la razón que prevaleció en la selección de la carrera de Comunicación Social: (Marque sólo una).

a. Ventajas económicas de la profesión 1. ___

b. Aptitudes personales 2. ___

c. Prestigio social de los medios 3. ___

d. Servicio más amplio a la comunidad 4. ___

e. Facilidad de obtener el título 5. ___

f. Otra _____ 6. ___

23. Hoy se considera:

1. Satisfecho ___ 2. Insatisfecho ___

24. Marque la definición del comunicador que se debe formar: (Indique sólo una).

- a. Promotor del progreso cultural y social 1. ___
- b. Animador y agente del cambio social 2. ___
- c. Experto en captar públicos 3. ___
- d. Profesional en técnicas de difusión 4. ___
- e. Un intermediario entre grupos sociales 5. ___

25. Cuál aptitud considera UD. que debe poseer principalmente en su área de Comunicación Social: (Indique una sola).

- a. Capacidad de expresión oral 1. ___
- b. Capacidad pedagógica y académica 2. ___
- c. Relaciones humanas 3. ___
- d. Actitud crítica 4. ___
- e. Comprensión y forjador de participación 5. ___
- f. Otros _____ 6. ___

26. De acuerdo a su experiencia, existe correspondencia entre los contenidos de los programas y las exigencias del campo laboral en el área de comunicaciones? 1. SI ___ NO 2. ___

27. A su juicio predominan los profesores de tipo:

- 1. Expositivo (Unidireccional) ___
- 2. Participativo (Interactivo) ___

28. Indique las tareas que realiza en su puesto de docente, la tecnología que utiliza y las habilidades y destrezas, que requiere para cumplir eficientemente con las mismas.

Puesto de trabajo (Cargo)	Tareas	Tecnología	Habil. y Destrez. (Alta Media Baja)

29. Que nivel de evaluación emplea:

1. Exigente ___ 2. Normal ___ 3. Poco exigente ___

30. Desde su perspectiva actual, que materias dentro de la carrera considera más importante? (Póngalas en orden jerárquico: 1, 2, 3).

MATERIAS	MUY IMPORTANTE	IMPORTANTE

31. Qué materias agregaría? (Póngalas en orden jerárquico: 1, 2, 3.)

MATERIAS	
1.	
2.	
3.	

32. La institución para la cual trabaja le ofrece oportunidades para mejorar su capacidad intelectual y pedagógica:

1. SI ___ 2. NO ___

33. Como califica UD. la formación impartida en esta escuela en las diferentes fases de formación del comunicador social:

PLAN DE ESTUDIO	MUY BUENO	BUENO	REGULAR	MALO	MUY MALO
Plan Gral. del ciclo común.					
Mención Publicidad y RR.PP.					
Mención Periodismo Impreso					
Mención Periodismo Audiovisual					
Pasantía					
Trabajo de Grado					

34. Cuál de estas profesiones le parece que tiene más prestigio en la sociedad venezolana de hoy? (Haga el favor de marcar con una "x" la casilla del número de la escala que representa la cantidad de la característica del mínimo a máximo).

1. Ingeniero	1 <input type="checkbox"/>	2 <input type="checkbox"/>	3 <input type="checkbox"/>	4 <input type="checkbox"/>	5 <input type="checkbox"/>	6 <input type="checkbox"/>	7 <input type="checkbox"/>
2. Publicista	1 <input type="checkbox"/>	2 <input type="checkbox"/>	3 <input type="checkbox"/>	4 <input type="checkbox"/>	5 <input type="checkbox"/>	6 <input type="checkbox"/>	7 <input type="checkbox"/>
3. Médico	1 <input type="checkbox"/>	2 <input type="checkbox"/>	3 <input type="checkbox"/>	4 <input type="checkbox"/>	5 <input type="checkbox"/>	6 <input type="checkbox"/>	7 <input type="checkbox"/>
4. Abogado	1 <input type="checkbox"/>	2 <input type="checkbox"/>	3 <input type="checkbox"/>	4 <input type="checkbox"/>	5 <input type="checkbox"/>	6 <input type="checkbox"/>	7 <input type="checkbox"/>
5. Periodista	1 <input type="checkbox"/>	2 <input type="checkbox"/>	3 <input type="checkbox"/>	4 <input type="checkbox"/>	5 <input type="checkbox"/>	6 <input type="checkbox"/>	7 <input type="checkbox"/>
6. Sacerdote	1 <input type="checkbox"/>	2 <input type="checkbox"/>	3 <input type="checkbox"/>	4 <input type="checkbox"/>	5 <input type="checkbox"/>	6 <input type="checkbox"/>	7 <input type="checkbox"/>
7. Psicólogo	1 <input type="checkbox"/>	2 <input type="checkbox"/>	3 <input type="checkbox"/>	4 <input type="checkbox"/>	5 <input type="checkbox"/>	6 <input type="checkbox"/>	7 <input type="checkbox"/>
8. Productor de TV	1 <input type="checkbox"/>	2 <input type="checkbox"/>	3 <input type="checkbox"/>	4 <input type="checkbox"/>	5 <input type="checkbox"/>	6 <input type="checkbox"/>	7 <input type="checkbox"/>
9. Economista	1 <input type="checkbox"/>	2 <input type="checkbox"/>	3 <input type="checkbox"/>	4 <input type="checkbox"/>	5 <input type="checkbox"/>	6 <input type="checkbox"/>	7 <input type="checkbox"/>
10. Educador	1 <input type="checkbox"/>	2 <input type="checkbox"/>	3 <input type="checkbox"/>	4 <input type="checkbox"/>	5 <input type="checkbox"/>	6 <input type="checkbox"/>	7 <input type="checkbox"/>

35. Cuál de estas ocupaciones le parece que tiene más prestigio en el medio profesional de los comunicadores? (Haga el favor de marcar con una "X" el número de la escala que representa la cantidad de la característica que se enjuicia).

1. Redactor	1 <input type="checkbox"/>	2 <input type="checkbox"/>	3 <input type="checkbox"/>	4 <input type="checkbox"/>	5 <input type="checkbox"/>	6 <input type="checkbox"/>	7 <input type="checkbox"/>
2. Reportero	1 <input type="checkbox"/>	2 <input type="checkbox"/>	3 <input type="checkbox"/>	4 <input type="checkbox"/>	5 <input type="checkbox"/>	6 <input type="checkbox"/>	7 <input type="checkbox"/>
3. Relacionista Público	1 <input type="checkbox"/>	2 <input type="checkbox"/>	3 <input type="checkbox"/>	4 <input type="checkbox"/>	5 <input type="checkbox"/>	6 <input type="checkbox"/>	7 <input type="checkbox"/>

4. Jefe de información	1	<input type="checkbox"/>	2	<input type="checkbox"/>	3	<input type="checkbox"/>	4	<input type="checkbox"/>	5	<input type="checkbox"/>	6	<input type="checkbox"/>	7	<input type="checkbox"/>
5. Actor-Actriz	1	<input type="checkbox"/>	2	<input type="checkbox"/>	3	<input type="checkbox"/>	4	<input type="checkbox"/>	5	<input type="checkbox"/>	6	<input type="checkbox"/>	7	<input type="checkbox"/>
6. Creativo publicitario.	1	<input type="checkbox"/>	2	<input type="checkbox"/>	3	<input type="checkbox"/>	4	<input type="checkbox"/>	5	<input type="checkbox"/>	6	<input type="checkbox"/>	7	<input type="checkbox"/>
7. Diagramador	1	<input type="checkbox"/>	2	<input type="checkbox"/>	3	<input type="checkbox"/>	4	<input type="checkbox"/>	5	<input type="checkbox"/>	6	<input type="checkbox"/>	7	<input type="checkbox"/>
8. Animador de TV	1	<input type="checkbox"/>	2	<input type="checkbox"/>	3	<input type="checkbox"/>	4	<input type="checkbox"/>	5	<input type="checkbox"/>	6	<input type="checkbox"/>	7	<input type="checkbox"/>
9. Guionista	1	<input type="checkbox"/>	2	<input type="checkbox"/>	3	<input type="checkbox"/>	4	<input type="checkbox"/>	5	<input type="checkbox"/>	6	<input type="checkbox"/>	7	<input type="checkbox"/>
10. Locutor	1	<input type="checkbox"/>	2	<input type="checkbox"/>	3	<input type="checkbox"/>	4	<input type="checkbox"/>	5	<input type="checkbox"/>	6	<input type="checkbox"/>	7	<input type="checkbox"/>

36. En que grado considera que los gremios profesionales intervienen en el mejoramiento de la vida profesional? (Los números altos representan los grados altos o máximos).

Min 1 ___ 2 ___ 3 ___ 4 ___ 5 ___ (máx)

37. En que medida la actitud de los gremios ha favorecido el mejoramiento ético de la profesión?

Min 1 ___ 2 ___ 3 ___ 4 ___ 5 ___ (máx)

38. Entre los comunicadores, cuales de estos objetivos prevalece en la orientación del trabajo? (Marque con una "X" solamente una alternativa)

1. El de informar y servir al público _____
2. El de concientizar y dirigir políticamente _____
3. El de lograr éxito económico _____
4. El de sobresalir profesional técnicamente _____

39. Cree UD. que la escuela debe abrir nuevas menciones?

1. SI ____ 2. NO ____

(si su respuesta es positiva menciona qué áreas de formación deben crearse)

1. Creación Gráfica ____ 2. Investigación ____
3. Comunicación Organizacional ____ 4. Diseño Publicitario ____
5. Otra ____

Por qué? _____

40. Considera UD. que la formación académica impartida en la escuela ha contribuido a mejorar aspectos personales del comunicador social tales como:

ASPECTOS	NADA	POCO	MUCHO
ETICA PROFESIONAL			
RESPONSABILIDAD			
DISCIPLINA			
CONCIENCIA SOCIAL			
ACTITUD CRITICA			
CAPACIDAD CREATIVA			
SOCIABILIDAD			
OTRAS (ESPECIFIQUE)			
1.			
2.			
3.			

Explique el por qué de esos otros aspectos:

Por qué: _____

41. Nombre los comunicadores que a su juicio pueden ser modelo para sus alumnos y señale su atributo resaltante. (Escriba el nombre en cada medio y especifique con un número el atributo).

- 1.Objetivo 2.Sinceridad 3.Originalidad 4.Creatividad
5.Persuasión 6.Simpatía 7.Madurez 8.Experiencia
9.Juventud 10.Belleza

1. Prensa	_____	Nº	_____
2. Radio	_____	Nº	_____
3. Cine	_____	Nº	_____
4. TV	_____	Nº	_____
5. Publicidad	_____	Nº	_____

42. Desde su perspectiva. Cuáles son las deficiencias mayores de las escuelas de Comunicación social?

PROFESORES DE LA UCAB

NOMBRE	ASIGNATURA
AGUIRRE, JESÚS MARÍA	SOCIOLOGÍA DE LA COMUNICACIÓN
ALIENDRES, JESÚS	ESTADÍSTICA
ALVAREZ, ANA ELENA	ESTILO Y REDACCIÓN
APONTE, VIRGINIA	TEATRO
BAHAMONDE, ROSEMARY	ESTILO Y REDACCIÓN
BALBÁS, CARMEN ELENA	OPINIÓN PÚBLICA
BENEDETTI B., ADÁN	PUBLICIDAD Y RR.PP, CREACIÓN PUBLICITARIA, PRODUCCIÓN AUDIOVISUAL PUBLICITARIA
BISBAL, MARCELINO	SOCIOLOGÍA DE LA COMUNICACIÓN
BOSC-BIERNE DE O, CAROLINE	INVESTIGACIÓN DE PRENSA; METODOLOGÍA
BRICEÑO PULIDO, JOSÉ RAFAEL	ARTE Y COMUNICACIÓN
CARRERA, LIDUVINA	ESTILO Y REDACCIÓN
CARVALLO, ANDRÉS	RÉGIMEN JURÍDICO DE LA COM..
CASTELLANOS R., LUIS	COMUNICACIÓN AUDIOVISUAL III
COLOMINA R., MARTA	PSICOLOGÍA SOCIAL
CORREA, CARLOS	RADIO ALTERNATIVA
COVA, ANTONIO	SOCIOLOGÍA DE LA COMUNICACIÓN

CHÁVEZ, RAMÓN	GÉNEROS PERIODÍSTICOS I
DAHBAR, SERGIO	COMUNICACIÓN CULTURAL
DE ARMAS, CARLOS LUIS	HISTORIA DE LA CULTURA Y GÉNEROS PERIODÍSTICOS I
DE LEÓN, VISITACIÓN	PUBLICIDAD Y RR.PP. FUNDAMENTOS DE MERCADEO
DE TORRES, RAMÓN	CREACIÓN PUBLICITARIA
DÍAZ, IRAMA	PRODUCCIÓN Y DIRECCIÓN DE CINE
DÍAZ, LUIS ALBERTO	PRODUCCIÓN Y DIRECCIÓN DE CINE
DÍAZ PANIGUA, ANTONIO	COMUNICACIÓN AUDIOVISUAL II (RADIO)
ESCOBAR, MARINA	CREACIÓN GRÁFICA (ELEC. SEMEST.)
ESPAÑA, LUIS PEDRO	SOCIOLOGÍA POLÍTICA
ESPARRAGOZA, MARÍA EUGENIA	PRODUCCIÓN Y DIRECCIÓN DE CINE
FADEL M, ANTONIO	RÉGIMEN JURÍDICO DE LA COM..
GARCÍA, JULIÁN	INVESTIGACIÓN DE AUDIOVISUAL
GIL, KATIA	GENEROS PERIODISTICOS II
GÓMEZ, LUIS ANÍBAL	POLÍTICAS COMUNICACIONALES
GÓMEZ, R., LUISANA	PSICOLOGÍA SOCIAL
GONZÁLEZ DE MAÝZ, CARMEN C.	HISTORIA DE LA CULTURA II

GROSSMANN, MARÍA CRISTINA	PERIODISMO AUDIOVISUAL (RADIO)
GUERRA, CRISTÓBAL	PERIODISMO ESPECIALIZADO
GUGLIOTTA, PASQUALE	PRODUCCIÓN AUDIOV. PUBLICITARIA
GUZMÁN, PATRICIA	COMUNICACIÓN CULTURAL
LIRA, LISBET	ESTILO Y REDACCIÓN; LIT. CONTEMPORÁNEA
LÓPEZ N., JOSÉ LUIS	SOCIOLOGÍA POLÍTICA
LUENGO, NESTOR LUIS	SOCIOLOGÍA DE LA COMUNICACIÓN
LLOVERA M., RAÚL R.	COMUNICACIÓN INSTITUCIONAL
MALPICA, JOSÉ R.	RELACIONES PÚBLICAS
MARTÍNEZ DE B., ELISA	COMUNICACIÓN AUDIOVISUAL I Y II
MARTÍNEZ DE LA V., JUAN	HISTORIA DE LA CULTURA II; TEATRO
MAYOBRE, JOSÉ A.	INFORMACIÓN INTERNACIONAL
MORENO G., LUIS	PERIODISMO CIENTÍFICO Y TECNOLÓGICO.
MAHÓN S., ISAAC	COMUNICACIÓN INSTITUCIONAL
NAVARRO G., PEDRO	INVESTIGACIÓN DE PUBLICIDAD
O'SULLIVAN, JEREMIAH	TEORÍA DE LA COM.; COM.. ALTERNAT.

OLIVARES M., EUDORO	PRINCIPIOS DE MEDIOS
OLIVIERI, ANTONIO	PLANIFICACIÓN DE MEDIOS
OLIVIERI, GIANINA	LITERATURA CONTEMPORÁNEA
PAÍS DE V., MARÍA TERESA	ARTES GRÁFICAS
PEDRAZA D., RAFAEL	GÉNEROS PERIODÍSTICOS II; COMUNICACIÓN INSTITUCIONAL
PELLEGRINO, FRANCISCO	PRINCIPIOS DE ECONOMÍA; ADMÓN. Y GER. DE MEDIOS; CIENCIA FICCIÓN
PEÑALVER, RUBEN	HISTORIA DE LA CULTURA I
PINAUD, JEANETTE	METODOLOGÍA
PINTO O., GREGORIO	INFORMÁTICA
PIRIZ P. EMILIO	ARTE Y COMUNICACIÓN
PRATO, CÉSAR	FUNDAMENTOS DE MERCADEO
PULIDO DE B., AMANDA	REPORTAJE AUDIOVISUAL
RAMÍREZ H., JORGE L.	COMUNICACIÓN E IGLESIA
RAMÍREZ, CARLOS EDUARDO	AUDIOVISUAL III; PRODUCCIÓN Y DIRECCIÓN DE TV; REPORTAJE AUD.
RAMOS B., TATIANA	PROSPECTIVA DE LOS MEDIOS PUBLICITARIOS
REY, JOSÉ IGNACIO	ÉTICA
RODRÍGUEZ F., SOLANGEL	INFORMÁTICA

RODRÍGUEZ GANTEAUME, CARLOS	HISTORIA Y MEDIOS DE VENEZUELA; RR.PP.; ÉTICA; GEOPOLÍTICA INTERNACIONAL; COMUNIC. POLÍTICA.
RODRÍGUEZ V., JUAN A.	PRODUCCIÓN Y DIRECCIÓN DE TV
RÓMER P., MAX	INVESTIGACIÓN DE AUDIOVISUAL
RUGGIERO, VINCENZO	MERCADOTECNIA
SALAS C., ALFREDO	RÉGIMEN JURÍDICO DE LA COM..
STELLING, MARICLEN	INTRODUCCIÓN A LAS CCS SOCIALES
TEJEDOR, BASILIO	ESTILO Y REDACCIÓN
TRICAS P., JORGE A.	INTRODUCCIÓN A LAS CIENCIAS SOCIALES
URIBE, NORA	GÉNEROS PERIODÍSTICOS I
UZCATEGUI, CÉSAR	INTRODUCCIÓN A LAS CIENCIAS SOCIALES
VALERO DE A., THAÍS	SOCIOLOGÍA POLÍTICA
VELÁZQUEZ, JOSÉ G.	PRODUCCIÓN Y DIRECCIÓN DE CINE.
VIDAL, JAVIER	RADIO
VILLALBA, JORGE	SECRETARÍA DE REDACCIÓN

LISTADO DE PROFESORES DE LA ESCUELA DE COMUNICACIÓN SOCIAL
DE LA UNIVERSIDAD CENTRAL DE VENEZUELA

DEPARTAMENTO DE PERIODISMO

ABREU CARLOS
ALCALÁ GILBERTO
ALVAREZ FEDERICO
ALVAREZ DE OLGA
BARROETA LARA JULIO
CHAPARRO ROJAS RUBÉN
CASTEJON LARA ENRIQUE
DÍAZ RÁNGEL ELEAZAR
GUERRERO HERNÁN
HERRERA EARLE
LÓPEZ GUILLERMO
PÁEZ ÁVILA JUAN

COMUNICACIÓN GRÁFICA

HERRERA ADOLFO
OROZCO EDUARDO
MARRERO DE PÉREZ LILIA
ROSCO DE L. DAISY

PUBLICIDAD Y RELACIONES PÚBLICAS

INFANTE DE G. MERCEDES
MERCHAN PEDRO
SANTANA FEDERICO

MÉTODOS

NICODEMO PASQUALE

GARCÍA RUBÉN

MOLINA LENÍN

VÁSQUEZ RAFAEL

LÓPEZ DE SERRANO MARÍA DE LOS ANGELES

DEPARTAMENTO AUDIOVISUAL

CABELLO JULIO

CAMACHO CARLOS

CHAVERO HAYDEE

D'AMICO MARGARITA

DÍAZ REQUENA RAFAEL

GARCÍA LUIS R.

GÓMEZ PADILLA RAFAEL

GUEDEZ JESÚS ENRIQUE

MEDINA DE MARQUEZ CLARITA

NIEVES CLAUDIO

CIENCIAS DE LA COMUNICACIÓN

ABREU IVÁN

BARRIOS LEONCIO

BIMBO RAFELA

BISBAL MARCELINO

FERNÁNDEZ FREITES JOSÉ

CUENCA DE HERRERA GLORIA

ROSAS MARCANO JESÚS

VENEGAS ASALIA

ANGULO RUÍZ LUIS

BARRIOS ALBA LIA

MARQUEZ ALEXIS

MARQUEZ DE MARGARITA

MARTÍNEZ ANDREA

OSUNA YOLANDA

DÍAZ PUNCELES OSCAR

RAMÍREZ DE C. MIRIAM

RAUSSEO YAJAIRA

RUMAR DE PALACIOS DULCE

DEPARTAMENTO DE CIENCIAS SOCIALES Y POLÍTICAS

HERRERA ANTONIO JOSÉ

LÓPEZ DE LUCÍA

MENDIBLE ALEJANDRO

MAGALLANES MANUEL V.

DÍAZ VÁSQUEZ MARÍA LUCÍA

SANOJA HERNÁNDEZ JESÚS

DAZA ARGENÍS

DOCENTES TEMPORAL

MOGOLLÓN GLORIA I.

HERNÁNDEZ JOSÉ JULIÁN

VILLAMIZAR LUISA

LÓPEZ CARLOS EDUARDO
PÉREZ SIXTO EDITH
ACOSTA PÉREZ SIMÓN
QUINTANA VÍCTOR
TORREALBA MARIELA
GONZÁLEZ CRISTINA
GÓMEZ MILLAN RODRIGO
ROMERO ATILIO
TERENZANI ALEJANDRO R.
MACHADO DIÓGENES
AGUDELO LILIAN
GALIZIA GIOVANEATISTA
INDACOECHEA GUILLERMO
MANZANARES ELSY
MARIÑO JESÚS
MARTÍNEZ LUIS A
RÍOS JOSÉ RAMÓN
PÉREZ MEZONES LUCIANO
BELLORIN MARJORIE
SILVA L. VÍCTOR
NIETO OSCAR
ZENEMIG GIMÉNEZ
BARRETO JUAN ALEJANDRO
VALDIVIA ROSE MARY P.
FERNÁNDEZ FREITES JOSÉ

DISTRIBUCION DE PROFESORES DE LA ESCUELA DE COMUNICACION SOCIAL (UCAB) POR CATEGORIA.

- INSTRUCTOR: 41
- ASISTENTE: 18
- AGREGADO: 11
- ASOCIADO: 4
- TITULAR: 2

· DISTRIBUCION DE PROFESORES
DE LA ESCUELA DE COMUNICACION
SOCIAL POR CATEGORIA UCV.

INSTRUCTOR: 36

ASISTENTE: 13

AGREGADO: 11

ASOCIADO: 11

TITULAR: 4

· P.D.: UN NUMERO DE 10
PROFESORES SE ENCUENTRAN
JUBILADOS. ALGUNOS DE ELLOS
REALIZAN ACTIVIDADES DE
ASESORIA E INVESTIGACION. Y
SOLO UNO ESTA COMO AUXILIAR
DOCENTE.

Cálculo del monto a recibir:

1.- Retroactivo por el Incremento del Sueldo Básico = R1
 $R1 = \text{Dif. SDg} \times 4 \text{ meses}$

2.- Retroactivo de primas por hogar = R2
 $R2 = \text{Dif. PHg.} \times 4 \text{ meses}$

3.- Retroactivo de primas por hogar complementaria = R3
 $R3 = \text{Dif. P.Hg.C.} \times 4 \text{ meses}$

4.- Retroactivo de primas por hijos = R4
 $R4 = \text{Dif. P.Hj.} \times 4 \text{ meses}$

RETROACTIVO TOTAL
 $RT = R1 + R2 + R3 + R4$

A sí mismo informamos que el pago del Fidelcomiso, correspondiente al 8.5% del monto total de la deuda por concepto de intereses de prestaciones del año 1993, se hará en el mes de mayo.

**JUNTA DIRECTIVA
 APUCV**



CORREO DEL PROFESOR

Caracas, abril 1994 11 años No. 14

La Junta Directiva de la Asociación de Profesores de la Universidad Central de Venezuela le informa al personal académico que el 30-04-94, la Universidad deberá pagar el retroactivo del aumento correspondiente a las Normas de Homologación de 1994. Los cálculos para dicho pago pueden hacerse de la siguiente manera:

TABLAS DE SUELDOS AÑO 1994

TABLA 1

SUELDO DEL PERSONAL DOCENTE Y DE INVESTIGACION
 01-01-94
 Bs/Mes

CATEGORIA ACADEMICA	D.E.	T.C.	M.T.	COSTO/HORA
INSTRUCTOR	60.220	48.734	24.366	804
ASISTENTE	72.264	56.044	28.021	925
AGREGADO	86.717	64.451	32.224	1.063
ASOCIADO	105.795	75.407	37.702	1.244
TITULAR	129.070	88.226	44.111	1.456

TABLA 2

SUELDO DE LOS AUXILIARES DOCENTES Y DE INVESTIGACION
 01-01-94
 Bs/Mes

CATEGORIA	D.E.	T.C.	M.T.	COSTO/HORA
I	47.656	39.536	19.766	593
II	55.281	44.676	22.338	670
III	64.126	50.484	25.242	757
IV	74.386	57.046	28.523	856
V	86.287	64.462	32.231	967

TABLAS 3 y 4
ASIGNACION COMPLEMENTARIA PRIMA POR HOGAR
01-01-94
PERSONAL DOCENTE Y DE INVESTIGACION

CATEGORIA ACADEMICA	D.E.	T.C.	M.T.	COSTO/HORA
INSTRUCTOR	3.875	3.136	1.568	52
ASISTENTE	4.649	3.606	1.803	60
AGREGADO	5.579	4.147	2.073	68
ASOCIADO	6.807	4.852	2.426	80
TITULAR	8.304	5.676	2.838	94

AUXILIAR DOCENTE

I	3.066	2.544	1.272	38
II	3.557	2.874	1.437	43
III	4.126	3.248	1.624	49
IV	4.786	3.670	1.835	55
V	5.552	4.147	2.074	62

DIFERENCIAS DE SUELDOS (Dif. S.D_B) B

DEDICACION CATEGORIA	DE	TC	1/2 T.	T.Conv. COSTO-HORA
INSTRUCTOR	17.206	13.924	6.962	240
ASISTENTE	20.647	16.014	8.006	277
AGREGADO	24.775	18.415	9.207	317
ASOCIADO	30.226	21.546	10.773	370
TITULAR	36.790	23.592	11.793	410

DIFERENCIAS PRIMA POR HOGAR (Dif. P. Hg.)

DEDICACION	Bs.
EXCLUSIVA	2.044
TIEMPO COMPLETO	1.519
1/2 T. Y T. Conv.	---

DIFERENCIAS PRIMA POR HOGAR COMPLEMENTARIA

DEDICACION CATEGORIA	D.E.	T.C.	1/2 T.	T. Conv.
INSTRUCTOR	1.108	897	448	16
ASISTENTE	1.328	1.031	515	18
AGREGADO	1.614	1.185	592	20
ASOCIADO	1.945	1.387	694	24
TITULAR	2.367	1.518	759	27

DIFERENCIAS PRIMA POR HIJOS (Dif. P. HJ.).

DEDICACION	Bs.
EXCLUSIVA	1.512
TIEMPO COMPLETO	1.077
1/2 T. Y T. Conv.	539

PRIMA DE TITULARIDAD 1994

TITULARES			AUX. DOC.	
D.E.	T.C.	M.T.	T.C.	M.T.
3.178	3.178	1.599	1.983	991

Comunicación Social

HORARIO: 7 a.m. a 6 p.m. (1.º, 2.º, 3.º)
2 p.m. a 9 p.m. (4.º y 5.º)

CICLO BASICO

PRIMER AÑO

Introducción a las Ciencias Sociales
Comunicación Audiovisual I
Teoría de la Comunicación
Estilo y Redacción
Historia y Medios de Venezuela
Estadística
Historia de la Cultura I
Lógica

SEGUNDO AÑO

Teatro
Géneros Periodísticos I
Arte y Comunicación
Historia de la Cultura II
Psicología Social
Metodología
Comunicación Audiovisual II
Informática

TERCER AÑO

Sociología Política
Comunicación Audiovisual III
Géneros Periodísticos II
Artes Gráficas
Publicidad y Relaciones Públicas
Opinión Pública
Principios de Economía
Literatura Contemporánea

AUDIOVISUAL

CUARTO AÑO

Ética
Fundamentos de Mercadeo
Sociología de la Comunicación
Investigación Audiovisual
Producción y Dirección de T.V.
Producción y Dirección de Cine

PERIODISMO IMPRESO

CUARTO AÑO

Ética
Fundamentos de Mercadeo
Sociología de la Comunicación
Investigación de Prensa
Periodismo Especializado
Periodismo Audiovisual

PUBLICIDAD Y RELACIONES PUBLICAS

CUARTO AÑO

Ética
Fundamentos de Mercadeo
Sociología de la Comunicación
Investigación de Publicidad
Creación Publicitaria
Relaciones Públicas

ANUALES

Comunicación Política
Comunicación Alternativa
Comunicación Cultural
Comunicación Económica
Comunicación y Desarrollo
Comunicación e Iglesia

ELECTIVAS COMUNES

Nuevas Tecnologías Audiovisuales
Trucaje y Técnicas de Animación
Planificación de Centros Audiovisuales
Periodismo Fotográfico
El Cómic como medio de Comunicación Social
Prospectivas de los Medios Publicitarios
Análisis Crítico de la Publicidad
Campañas Políticas
Periodismo Científico y Tecnológico
Ciencia Ficción en el Cine
Introducción a la Semiótica
Mercadeo Internacional

SEMESTRALES

Mercadeo Social
Creación Gráfica
Organizaciones Profesionales
Crítica de las Artes Escénicas
Texto Literario y Medios
Documental Latinoamericano
Geopolítica Internacional
Inglés Técnico
Pasantía

QUINTO AÑO

Régimen Jurídico de la Comunicación
Administración y Gerencia de Medios
Comunicación Institucional
Radio Alternativa
Cortometraje
Reportaje Audiovisual
Trabajo de Grado

QUINTO AÑO

Régimen Jurídico de la Comunicación
Administración y Gerencia de Medios
Comunicación Institucional
Políticas Comunicacionales
Información Internacional
Secretaría de Redacción
Trabajo de Grado

QUINTO AÑO

Régimen Jurídico de la Comunicación
Administración y Gerencia de Medios
Comunicación Institucional
Planificación de Medios
Mercadotecnia
Producción Audiovisual Publicitaria
Trabajo de Grado

LISTADO DE LA TABLA DE

Código	Dí- gito	Sem/ Año	Op- ción	Unid/ Créd.	Oblig/ Elect	A Dict.	Nombre de la Asignatura
0011	1	1	0	3	Oblig.	Si	MET. DE LA INVESTIGACION I
0012	1	1	0	4	Oblig.	Si	PROB. SOC. CONTEMPORANEOS
0013	1	1	0	4	Oblig.	Si	LITERATURA VENEZOLANA
0014	1	1	0	3	Oblig.	Si	CASTELLANO I
0015	1	1	0	4	Oblig.	Si	PENS. FILOS. CONTEMPORAN.
0021	1	2	0	3	Oblig.	Si	MET. DE INVESTIGACION II
							0011 MET. DE LA INVESTIGACION I
0022	1	2	0	4	Oblig.	Si	HIST. CONTEMP. AMERICA
							11 11
0023	1	2	0	4	Oblig.	Si	GEOGRAF. ECONOM. VENEZUEL
							11 11
0024	1	2	0	3	Oblig.	Si	CASTELLANO II
							0014 CASTELLANO I
0025	1	2	0	4	Oblig.	Si	TEORIA DE LA COMUNICACION
							11 11
0031	1	3	0	4	Oblig.	Si	POLIT. INTERNAC. CONTEMP.
							20 20
							0022 HIST. CONTEMP. AMERICA
0032	1	3	0	4	Oblig.	Si	HIST. CONTEMP. VENEZUELA
							20 20
							0022 HIST. CONTEMP. AMERICA
0033	1	3	0	3	Oblig.	Si	PERIODISMO I
							20 20
							0024 CASTELLANO II
0034	1	3	0	4	Oblig.	Si	TALLER DE REDACCION I
							20 20
							0024 CASTELLANO II
0035	1	3	0	4	Oblig.	Si	PSICOLOGIA COMUNICACION
							20 20
							0025 TEORIA DE LA COMUNICACION
0041	1	4	0	3	Oblig.	Si	LENGUAJE COMUNIC. VISUAL
							32 32
0042	1	4	0	3	Oblig.	Si	FOTOGRAFIA I
							32 32
0043	1	4	0	3	Oblig.	Si	PERIODISMO II
							32 32
							0033 PERIODISMO I
0044	1	4	0	4	Oblig.	Si	TALLER DE REDACCION II
							32 32
							0034 TALLER DE REDACCION I

UNIVERSIDAD CENTRAL DE VENEZUELA
FACULTAD DE HUMANIDADES Y EDUCACION
ESCUELA DE COMUNICACION SOCIAL

26

LISTADO DE LA TABLA DE ASIGNATURAS

Código	Di- gito	Sem/ Año	Op- ción	Unid/ Créd.	Oblig/ Elect	A Dict.	Nombre de la Asignatura	Requisitos		Asignaturas
								Ud/C/Tot	Ob.	
0045	1	4	0	4	Oblig.	Si	HISTORIA DE LA COMUNICAC.	32	32	0035 PSICOLOGIA COMUNICACION
0046	1	4	0	3	Oblig.	Si	INGLES I	32	32	
0047	1	4	0	3	Oblig.	Si	FRANCES I	32	32	
0048	1	4	0	3	Oblig.	Si	ITALIANO I	32	32	
0051	1	5	0	3	Oblig.	Si	ARTES GRAFIC. COMUNICAC.	50	50	0041 LENGUAJE COMUNIC. VISUAL
0052	1	5	0	3	Oblig.	Si	RADIO I	50	50	
0053	1	5	0	3	Oblig.	Si	PERIODISMO III	50	50	0043 PERIODISMO II
0054	1	5	0	4	Oblig.	Si	SOCIOP. DE LA COMUNICAC.	50	50	0045 HISTORIA DE LA COMUNICAC.
0056	1	5	0	3	Oblig.	Si	INGLES II			0046 INGLES I
0057	1	5	0	3	Oblig.	Si	FRANCES II			0047 FRANCES I
0058	1	5	0	3	Oblig.	Si	ITALIANO II			0048 ITALIANO I
0061	1	6	0	3	Oblig.	Si	ESTADISTICA I	70	70	0021 MET. DE INVESTIGACION II
0062	1	6	0	3	Oblig.	Si	TELEVISION I	70	70	
0063	1	6	0	3	Oblig.	Si	PERIODISMO IV	70	70	0053 PERIODISMO III
0064	1	6	0	3	Oblig.	Si	PUBLICIDAD	70	70	0035 PSICOLOGIA COMUNICACION 0051 ARTES GRAFIC. COMUNICAC.
0065	1	6	0	4	Oblig.	Si	OPINION PUBLICA I	70	70	0054 SOCIOP. DE LA COMUNICAC.
0066	1	6	0	3	Oblig.	Si	INGLES III			0056 INGLES II

UNIVERSIDAD CENTRAL DE VENEZUELA
 FACULTAD DE HUMANIDADES Y EDUCACION
 ESCUELA DE COMUNICACION SOCIAL

LISTADO DE LA TABLA DE ASIGNATURAS

Código	Dí- gito	Sem/ Año	Op- ción	Unid/ Créd.	Oblig/ Elect	A Dict.	Nombre de la Asignatura	Requisitos Ud/C/Tot	Ob.	Asignaturas
0067	1	6	0	3	Oblig.	Si	FRANCES III			0057 FRANCES II
0068	1	6	0	3	Oblig.	Si	ITALIANO III			0056 ITALIANO II
0071	1	7	0	3	Oblig.	Si	ESTADISTICA II	85	85	0061 ESTADISTICA I
0072	1	7	0	3	Oblig.	Si	CINE I	85	85	
0073	1	7	0	4	Oblig.	Si	TEORIA INFORMA. PERIODIST	85	85	0063 PERIODISMO IV
0074	1	7	0	3	Oblig.	Si	RELACIONES PUBLICAS	85	85	
0075	1	7	0	4	Oblig.	Si	ETICA LEGISL. MEDIOS COM.	85	85	0062 TELEVISION I 0063 PERIODISMO IV 0065 OPINION PUBLICA I
0076	1	7	0	3	Oblig.	Si	INFORMATICA	85	85	0061 ESTADISTICA I
0101	1	10	0	4	Elect.	Si	ANALISIS CRITIC. PUBLICID	100	100	0901 CAMP. PUB. ESTRAT. MEDIOS
0102	1	10	0	3	Elect.	Si	DISEÑO DE ORGANIZACIONES	100	100	0900 GERENCIA
0103	1	10	0	4	Elect.	Si	PROY. INVEST. COMUNICAC.	100	100	
0104	1	8	0	3	Oblig.	Si	PASANTIA			
0104	1	8	0	3	Oblig.	Si	PASANTIA	100	100	
0105	1	10	0	20	Oblig.	Si	TRABAJO DE LICENCIATURA	100	100	
0801	1	8	0	4	Elect.	Si	INTROD. A LA LINGUISTICA	100	100	0044 TALLER DE REDACCION II
0802	1	8	0	3	Elect.	Si	ADMINIST. MEDIOS IMPRESOS	100	100	0073 TEORIA INFORMA. PERIODIST 0061 ESTADISTICA I
0803	1	8	0	3	Elect.	Si	CINE II	100	100	0072 CINE I

10:59:40

UNIVERSIDAD CENTRAL DE VENEZUELA
 FACULTAD DE HUMANIDADES Y EDUCACION
 ESCUELA DE COMUNICACION SOCIAL

LISTADO DE LA TABLA DE ASIGNATURAS

Código	Dígito	Sem/ Año	Op- ción	Unid/ Créd.	Oblig/ Elect	A Dict.	Nombre de la Asignatura	Requisitos Ud/C/Tot	Ob.	Asignaturas
0004	1	8	0	3	Elect.	Si	DIAGRAMACION ESPECIALIZAD	100 100	0051	ARTES GRAFIC. COMUNICAC.
0005	1	8	0	3	Elect.	Si	ESTADISTICA III	100 100	0071 0076	ESTADISTICA II INFORMATICA
0006	1	8	0	3	Elect.	Si	INVESTIG. DE MERCADOS	100 100	0064 0074 0071	PUBLICIDAD RELACIONES PUBLICAS ESTADISTICA II
0007	1	8	0	3	Elect.	Si	FOTOGRAFIA II	100 100	0042	FOTOGRAFIA I
0008	1	8	0	3	Elect.	Si	INFORMACION POLITICA	100 100	0073 0063	TEORIA INFORMA. PERIODIST PERIODISMO IV
0009	1	8	0	3	Elect.	Si	INFORMACION ECONOMICA	100 100	0073 0063	TEORIA INFORMA. PERIODIST PERIODISMO IV
0010	1	8	0	3	Elect.	Si	INFORMACION DEPORTIVA	100 100	0073 0063	TEORIA INFORMA. PERIODIST PERIODISMO IV
0011	1	8	0	3	Elect.	Si	INFORMACION JUDICIAL	100 100	0073 0075 0063	TEORIA INFORMA. PERIODIST ETICA LEGISL. MEDIOS COM. PERIODISMO IV
0012	1	8	0	3	Elect.	Si	INFORMACION INTERNACIONAL	100 100	0073 0063	TEORIA INFORMA. PERIODIST PERIODISMO IV
0013	1	8	0	3	Elect.	Si	INFORMACION PETROLERA	100 100	0073 0055 0063	TEORIA INFORMA. PERIODIST PROBL. ECONOM. VENEZUELA PERIODISMO IV
0014	1	8	0	3	Elect.	Si	INFORMACION MINERA			
0015	1	8	0	3	Elect.	Si	INFORMACION MUNICIPAL	100 100	0073 0075 0063	TEORIA INFORMA. PERIODIST ETICA LEGISL. MEDIOS COM. PERIODISMO IV

UNIVERSIDAD CENTRAL DE VENEZUELA
 FACULTAD DE HUMANIDADES Y EDUCACION
 ESCUELA DE COMUNICACION SOCIAL

LISTADO DE LA TABLA DE ASIGNATURAS

Código	Di- gito	Sem/ Año	Op- ción	Unid/ Créd.	Oblig/ Elect.	A Dict.	Nombre de la Asignatura	Requisitos Ud/C/Tot Ob.		Asignaturas
0816	1	8	0	3	Elect.	Si	INFORMACION CULTURAL	100	100	0073 TEORIA INFORMA. PERIODIST 0063 PERIODISMO IV
0817	1	8	0	3	Elect.	Si	INFORMACION CIENTIFICA	100	100	0073 TEORIA INFORMA. PERIODIST 0063 PERIODISMO IV
0818	1	8	0	3	Elect.	Si	PERIODISMO DE OPINION	100	100	0073 TEORIA INFORMA. PERIODIST 0075 ETICA LEGISL. MEDIOS COM. 0063 PERIODISMO IV
0819	1	8	0	4	Elect.	Si	OPINION PUBLICA II	100	100	0065 OPINION PUBLICA I 0071 ESTADISTICA II 0076 INFORMATICA
0820	1	8	0	4	Elect.	Si	PROCESO RELAC. PUBLICAS	100	100	0074 RELACIONES PUBLICAS
0821	1	8	0	3	Elect.	Si	RADIO II	100	100	0052 RADIO I
0822	1	8	0	3	Elect.	Si	METODOL. INVESTIGAC. III	100	100	0021 MET. DE INVESTIGACION II 0071 ESTADISTICA II 0076 INFORMATICA
0823	1	8	0	3	Elect.	Si	TELEVISION II	100	100	0062 TELEVISION I
0824	1	8	0	3	Elect.	Si	INFORMACION DE PROVINCIA	100	100	0063 PERIODISMO IV 0073 TEORIA INFORMA. PERIODIST
0825	1	8	0	3	Elect.	Si	SECRETARIA DE REDACCION	100	100	0073 TEORIA INFORMA. PERIODIST 0063 PERIODISMO IV 0051 ARTES GRAFIC. COMUNICAC.
0826	1	8	0	3	Elect.	Si	PROD. PROY. VISUALES	100	100	0051 ARTES GRAFIC. COMUNICAC. 0042 FOTOGRAFIA I
0827	1	8	0	3	Elect.	Si	VISUALZ.REDAC. PUBLICIT.	100	100	0064 PUBLICIDAD

FACULTAD DE HUMANIDADES Y EDUCACION
ESCUELA DE COMUNICACION SOCIAL

LISTADO DE LA TABLA DE ASIGNATURAS

Código	Di- gito	Sem/ Año	Op- ción	Unid/ Créd.	Oblig/ Elect.	A Dict.	Nombre de la Asignatura	Requisitos		Asignaturas
								Ud/C/Tot	Ch.	
0828	1	8	0	3	Elect.	Si	SEMINARIO PROYEC. TESIS	100	100	0071 ESTADISTICA II 0076 INFORMATICA
0829	1	8	0	3	Elect.	Si	LOCUCION			0052 RADIO I
0830	1	8	0	3	Elect.	Si	LITERAT. LATIN. CONTEMP.			
0831	1	8	0	3	Elect.	Si	PARTIDOS POLITICOS			
0832	1	8	0	4	Elect.	Si	COMUNICACION Y DESARROLLO	100	100	0054 SOCIOP. DE LA COMUNICAC.
0833	1	8	0	3	Elect.	Si	TELECOMUNIC. EN VENEZUELA			
0834	1	8	0	3	Elect.	Si	NUEVOS ESCENARIOS COMUNIC			0054 SOCIOP. DE LA COMUNICAC.
0835	1	8	0	3	Elect.	Si	GUIA CINEMATOGRAFICO	100	100	0072 CINE I
0836	1	8	0	3	Elect.	Si	PRODUCCION CINEMATOGRAFIC	100	100	0072 CINE I
0837	1	8	0	3	Elect.	Si	TALLER DE TELEVISION	100	100	0062 TELEVISION I
0838	1	8	0	3	Elect.	Si	INFORMACION POLICIAL	100	100	0063 PERIODISMO IV 0073 TEORIA INFORMA. PERIODIST 0075 ETICA LEGISL. MEDIOS COM.
0839	1	8	0	3	Elect.	Si	COMUNICACION CORPORATIVA	100	100	0074 RELACIONES PUBLICAS
0839	1	8	1	0	Elect.	Si	COMUNICACION CORPORATIVA	100	100	0074 RELACIONES PUBLICAS
0839	1	8	0	3	Elect.	Si	COMUNICACION CORPORATIVA	100	100	0074 RELACIONES PUBLICAS
0840	1	8	0	3	Elect.	Si	DISEÑO PUBLICITARIO	100	100	0064 PUBLICIDAD 0051 ARTES GRAFIC. COMUNICAC.
0841	1	8	0	3	Elect.	Si	INFORMATICA Y PERIODISMO	100	100	0063 PERIODISMO IV 0073 TEORIA INFORMA. PERIODIST

11:00:59

UNIVERSIDAD CENTRAL DE VENEZUELA
 FACULTAD DE HUMANIDADES Y EDUCACION
 ESCUELA DE COMUNICACION SOCIAL

LISTADO DE LA TABLA DE ASIGNATURAS

Código	Sem/ Año	Op- ción	Unid/ Créd.	Oblig/ Elect	A Dict.	Nombre de la Asignatura	Requisitos Ud/C/Tot	Ob.	Asignaturas
									0076 INFORMATICA
0042	1	0	0	3	Elect. Sí	NUEVO PERIODISMO	100	100	0063 PERIODISMO IV
0043	1	0	0	3	Elect. Sí	COMPUTACION APLICADA	100	100	0076 INFORMATICA
0044	1	0	0	3	Elect. Sí	PERIODISMO INFANTIL	100	100	0063 PERIODISMO IV 0073 TEORIA INFORMA. PERIODIST
0045	1	0	0	3	Elect. Sí	RELAC. PROC. POLIT. ELECT	100	100	0074 RELACIONES PUBLICAS
0046	1	0	0	3	Elect. Sí	-12-DCT-92:APROX. CONTEMP.			0022 HIST. CONTEMP. AMERICA 0032 HIST. CONTEMP. VENEZUELA
0047	1	0	0	3	Elect. Sí	DERECHOS HUMANOS			
0048	1	0	0	3	Elect. Sí	SEGURIDAD DEFENSA PERIOD.			0063 PERIODISMO IV 0075 ETICA LEGISL. MEDIOS COM.
0049	1	0	0	3	Elect. Sí	COMUNICACION Y DROGAS	100	100	0033 PERIODISMO I
0050	1	0	0	3	Elect. Sí	RELAC. PUBL. SECTOR OFIC.	100	100	0074 RELACIONES PUBLICAS
0051	1	0	1	3	Elect. Sí	HIST. LIMIT. BRAS. Y COL.			
0052	1	0	0	3	Elect. Sí	ANAL. VIOL. PRENSA Y T.V.	100	100	0054 SOCIOP. DE LA COMUNICAC.
0053	1	0	1	3	Elect. Sí	CORRUPCION Y OPIN.PUBLIC.			0065 OPINION PUBLICA I
0054	1	0	1	3	Elect. Sí	NVAS. CORRIENTES COMUNIC.			0054 SOCIOP. DE LA COMUNICAC.
0055	1	0	0	4	Oblig. Sí	PROBL. ECONOM. VENEZUELA	100	100	0012 PROB. SOC. CONTEMPORANEOS 0023 GEOGRAF. ECONOM. VENEZUEL 0032 HIST. CONTEMP. VENEZUELA 0031 POLIT. INTERNAC. CONTEMP.

UNIVERSIDAD CENTRAL DE VENEZUELA
 FACULTAD DE HUMANIDADES Y EDUCACION
 ESCUELA DE COMUNICACION SOCIAL

LISTADO DE LA TABLA DE ASIGNATURAS

Código	Sem/ Op- Año ción	Unid/ Cred.	Oblig/ Elect	A Dict.	Nombre de la Asignatura	Requisitos Ud/C/Tot Ob.	Asignaturas
0856	1 0 0	3	Elect.	Si	CREAT. VISUALIZ. Y COMUN.		0041 LENGUAJE COMUNIC. VISUAL
0857	1 0 0	3	Elect.	Si	LA IMAGEN EN LA CALLE		0041 LENGUAJE COMUNIC. VISUAL
0858	1 0 0	3	Elect.	Si	COLOR ESTRUCT. Y DISEÑO		0041 LENGUAJE COMUNIC. VISUAL
0859	1 0 0	3	Elect.	Si	COLOMBIA CONTEMPORANEA		0022 HIST. CONTMP. AMERICA
0860	1 0 0	3	Elect.	Si	PRODUCCION EN TELEVISION	100 100	0062 TELEVISION I
0861	1 0 0	3	Elect.	Si	ESTADO Y ESPACIO GEOGRAF.		
0862	1 0 0	3	Elect.	Si	LECTURA DISCURSO POLITICO	100 100	
0863	1 0 0	3	Elect.	Si	CENSURA TIEMPOS DE CRISIS	100 100	
0864	1 0 0	3	Elect.	Si	PERIODISMO NO DIARIO		0073 TEORIA INFORMA. PERIODIST 0063 PERIODISMO IV
0865	1 0 0	3	Elect.	Si	PRODUCCION DE REVISTA	100 100	0051 ARTES GRAFIC. COMUNICAC.
0866	1 0 0	3	Elect.	Si	TIPOGRAFIA Y COLOR		0051 ARTES GRAFIC. COMUNICAC.
0867	1 0 0	3	Elect.	Si	SIS. INFORM. EN COM. SOC.	100 100	0076 INFORMATICA
0868	1 0 0	3	Elect.	Si	PRENSA PROVINC. Y DESCENT	100 100	0063 PERIODISMO IV
0869	1 0 0	3	Elect.	Si	PERIODISMO FOTOGRAFICO	100 100	0042 FOTOGRAFIA I 0063 PERIODISMO IV
0870	1 0 0	3	Elect.	Si	EL MILIT. EN AMERICA LAT.		0022 HIST. CONTMP. AMERICA 0023 GEOGRAF. ECONOM. VENEZUEL
0871	1 0 0	3	Elect.	Si	MEDIOS IMPRE. Y CRISIS P.		0043 PERIODISMO II

UNIVERSIDAD CENTRAL DE VENEZUELA
 FACULTAD DE HUMANIDADES Y EDUCACION
 ESCUELA DE COMUNICACION SOCIAL

LISTADO DE LA TABLA DE ASIGNATURAS

Código	Di- gito	Sem/ Año	Op- ción	Unid/ Créd.	Oblig/ Elect	A Dict.	Nombre de la Asignatura	Requisitos Ud/C/Tot	Ob.	Asignaturas
0072	1	0	0	3	Elect.	Si	EL NUEVO ORDEN MUNDIAL			0031 POLIT. INTERNAC. CONTEMP.
0073	1	0	0	3	Elect.	Si	AMERICA Y CARLOS FUENTES			0013 LITERATURA VENEZOLANA 0022 HIST. CONTEMP. AMERICA
0074	1	0	0	3	Elect.	Si	EL PUNTO CRUCIAL			0015 PENS. FILOS. CONTEMPORAN.
0075	1	0	0	3	Elect.	Si	LENG. JURID. INFORM. PER.			
0076	1	0	0	3	Elect.	Si	PERIOD. AMBIENTE Y DESA.			0023 GEOGRAF. ECONOM. VENEZUEL 0033 PERIODISMO I
0077	1	0	1	3	Elect.	Si	INFORMACION Y CINE	100	100	0072 CINE I 0063 PERIODISMO IV
0078	1	0	0	3	Elect.	Si	CONTROL LEG. RADIO Y T.V.	100	100	0052 RADIO I 0062 TELEVISION I
0078	1	0	0	3	Elect.	Si	CONTROL LEG. RADIO Y T.V.	100	100	0052 RADIO I 0062 TELEVISION I 0075 ETICA LEGISL. MEDIOS COM.
0079	1	0	0	3	Elect.	Si	500 AÑOS Y LA LECTURA L.			
0080	1	0	0	3	Elect.	Si	COMUNICACION Y CULTURA	100	100	0054 SOCIOF. DE LA COMUNICAC. 0065 OPINION PUBLICA I 0063 PERIODISMO IV
0081	1	0	1	3	Elect.	Si	EDUCACION PARA LA T.V.	100	100	0054 SOCIOF. DE LA COMUNICAC. 0062 TELEVISION I 0075 ETICA LEGISL. MEDIOS COM.
0082	1	0	1	3	Elect.	Si	CRISIS BIPOLAR ORDEN MUND	100	100	0031 POLIT. INTERNAC. CONTEMP. 0063 PERIODISMO IV 0065 OPINION PUBLICA I
0083	1	0	0	3	Elect.	Si	INFORMACION COMUNAL	100	100	0063 PERIODISMO IV 0073 TEORIA INFORMA. PERIODIST

FACULTAD DE HUMANIDADES Y EDUCACION
 ESCUELA DE COMUNICACION SOCIAL

LISTADO DE LA TABLA DE ASIGNATURAS

Código	Sé- guito	Sem/ Año	Op- ción	Unid/ Cred.	Oblig/ Elect.	A Dict.	Nombre de la Asignatura	Requisitos Ud/C/Tot	Ob.	Asignaturas
0884	1	8	0	3	Elect.	Si	COMUNICACION POLITICA	100	100	0854 SOCIOP. DE LA COMUNICAC. 0863 PERIODISMO IV 0865 OPINION PUBLICA I
0885	1	8	0	3	Elect.	Si	ECONOMIA DEL CINE	100	100	0871 ESTADISTICA II 0855 PROBL. ECONOM. VENEZUELA
0886	1	8	0	3	Elect.	Si	INDUSTRIA LIBRO VZLA.	100	100	0854 SOCIOP. DE LA COMUNICAC.
0887	1	8	0	3	Elect.	Si	GERENCIA DE IMAGEN	100	100	0865 OPINION PUBLICA I 0874 RELACIONES PUBLICAS
0888	1	8	0	3	Elect.	Si	FUMORES EN VENEZUELA	100	100	0865 OPINION PUBLICA I
0889	1	8	0	3	Elect.	Si	COMUNICACION INSTITUCIO.	100	100	0863 PERIODISMO IV 0873 TEORIA INFORMA. PERIODIST
0901	1	9	0	3	Elect.	Si	CAMP. PUB. ESTRAT. MEDIOS	100	100	0827 VISUALZ.REDACC. PUBLICIT.
0902	1	9	0	4	Elect.	Si	CINE III	100	100	0803 CINE II
0903	1	9	0	3	Elect.	Si	INV. PROB.COMUNIC. VISUAL	100	100	
0904	1	9	0	3	Elect.	Si	GERENCIA PROD. EDITORIAL	100	100	0251 ARTES GRAFIC. COMUNICAC.
0906	1	9	0	3	Elect.	Si	MERCADOTECNIA	100	100	0806 INVESTIG. DE MERCADOS
0907	1	9	0	3	Elect.	Si	PROGRAMAC.RELAC.PUBLICAS	100	100	0820 PROCESO RELAC. PUBLICAS
0908	1	9	0	3	Elect.	Si	GERENCIA	100	100	0806 INVESTIG. DE MERCADOS
0909	1	9	0	3	Elect.	Si	RADIO III	100	100	0821 RADIO II

UNIVERSIDAD CENTRAL DE VENEZUELA
 FACULTAD DE HUMANIDADES Y EDUCACION
 ESCUELA DE COMUNICACION SOCIAL

LISTADO DE LA TABLA DE ASIGNATURAS

Codigo	Dí- gito	Sem/ Año	Co- ción	Unid/ Créd.	Oblig/ Elect	A Dict.	Nombre de la Asignatura	Requisitos		Asignaturas
								Ud/C/Tot	Ob.	
0910	1	9	0	3	Elect.	Si	TELEVISION III	100	100	0923 TELEVISION II
0911	1	9	0	3	Elect.	Si	TALLER DE FOTOGRAFIA	100	100	0042 FOTOGRAFIA I
0912	1	9	0	4	Elect.	Si	PLANIFIC. DE LA COMUNICAC	100	100	0055 PROBL. ECONOM. VENEZUELA 0071 ESTADISTICA II 0076 INFORMATICA
0913	1	9	0	3	Elect.	Si	PUBLICIDAD Y TURISMO	100	100	0064 PUBLICIDAD
0914	1	0	0	3	Elect.	Si	LENGUAJE PUBLICITARIO	100	100	0064 PUBLICIDAD
0915	1	9	0	3	Elect.	Si	ANALISIS MEDIOS PUBLICIT.	100	100	0064 PUBLICIDAD
5900	1	0	0	9	Elect.	Si	SUFICIENCIA EN INGLES			
5910	1	0	0	9	Elect.	Si	SUFICIENCIA EN FRANCES			
5920	1	0	0	9	Elect.	Si	SUFICIENCIA EN ITALIANO			